

# Mercedes Benz GLE COUPE

C292 (2016~)

WALD SPORTS LINE

取付説明書  
**WALD**  
Sportliche Autoausrüstung WALD International

この度は当社の製品をお買い上げ頂きまして誠にありがとうございます。本書はGLEクーペにフロントスポイラーを取り付ける場合の取り付け要領について記載しております。取り付け前に必ずお読み頂き、記載内容に従って正しく取り付けを行って下さい。

**注意** ※取り付け上の不備による不具合及び塗装後の返品には応じられませんのでご注意ください。

※本製品は塗装前に必ず車両に仮り合わせ、隙間調整を行って下さい。

- 記載内容を守らなかった為の不具合につきましては責任を負いかねる場合がありますので予め御了承下さい。
- 本製品を改造しての取り付けは絶対にして下さい。
- 純正部品取り外し時の御不明点は車両販売ディーラーにお問い合わせ下さい。
- 作業は全て、サイドブレーキをかけ、エンジンを停止し完全に冷めて、車両が確実に固定されている事を確認してからタイヤを外して行って下さい。
- カッターナイフ等を使用する際は充分取扱いに注意して作業を行って下さい。ケガ等の一切の責任は負いかねます。
- 本製品は製品、車両誤差等により、取り付け穴及び車両との合わせ部をヤスリ等で削り調整して頂く場合がございます。
- 本製品に無理な力を加えると破損する恐れがございます。特にビス、ボルト固定の際は必ず全体を仮止めし各部の取り付け具を確認しながら少しずつ細心の注意で無理な力を加えないように本締めて下さい。
- 車両側の穴開け部には腐食防止の処理を施して下さい。
- 取り付け完了後は各取り付け部及び全体のガタツキ等が無いが、再確認して下さい。又、一定期間毎に取り付け確認、必要に応じて増締めを行って下さい。
- 塗装の塗り分け指示は、あくまで推奨です。お客様の御判断で塗り分けを行って下さい。
- WALD製品は使用目的や使用範囲が限定されており、純正部品とは別の扱いとなる為、車両保証や修理が受けられない場合がございます。予めご了承下さい。
- エアロパーツを装着すると最低地上高が下がる為、緑色や段差にパーツが干渉する場合がございます。またガレージジャッキ等が指定の位置で使えなくなる場合がございます。FRP製、ABS製、PPE製のパーツの場合、純正部品より衝撃に弱くなります。また、車両の色と完全に一致しないことや、取付部に多少のスレが生じる場合もあります。予めご了承下さい。

## コーキングボンド使用(別売)

このマークの部分はコーキングボンドでスポイラーとボディの隙間がきれいに埋まる様に接着して下さい。

- 接着部分は必ず脱脂を充分に行って下さい。
  - コーキングボンドで接着後は完全に接着するまで放置し、洗車等濡れる事は避けて下さい。
  - 後々、脱着が必要になる部分にはシリコン系のボンドを使用する事をお勧め致します。
- ※コーキングボンドはお近くの自動車用品店やホームセンター等でお買い求め下さい。

※付属ビス等が付く商品に関しては別袋に入れ、製品の外袋に貼り付けていますのでご注意ください。

	構成部品	数量
FRONT SPOILER	フロントスポイラー本体	1
	メッキガーニッシュ	1
	M4×16タッピングビス	2
	LEDランプ	1set

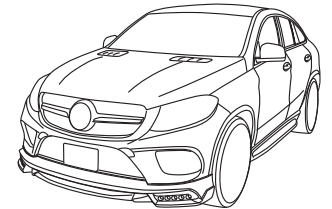

## FRONT SPOILER

### 【塗装前作業】

- 1) 取り付ける前に部品の確認をして下さい。
- 2) フロントスポイラーを車両へ仮組みして下さい。(両面テープはまだ使わないで下さい)  
※その際、干渉する部分がありましたら無理に組まずにヤスリ等で削り微調整を行って下さい。  
LEDランプを装着される場合は別紙を参考にしてフロントスポイラーに仮組みをして下さい。
- 3) 取り付け位置は別紙を参考に全体のバランスを見て正確な位置にある事を確認し、フロントスポイラーのビス穴(穴開済み)を利用して車両側に穴開け位置をマーキングして下さい。
- 4) フロントスポイラーを車両から取り外し、マーキングの位置に取り付けビスに応じた穴を開けて下さい。
- 5) 全体の取り付け位置をマスキングテープ等でマーキングして下さい。
- 6) 別紙"フロントスポイラー取り付け要領書②"を参考に任意で塗り分けを行って下さい。

### 【塗装後作業】

- 7) フロントスポイラーの接着面と車両側の密着する部分の脱脂を充分に行って下さい。
- 8) 両面テープ(別売)が密着する部分(車両側)の脱脂を充分に行い、フロントスポイラーを車両へ装着して下さい。  
※両面テープの離脱紙はスポイラーの装着時に調整ができる様に全て剥がさずに両端のみを剥がして下さい。
- 9) フロントスポイラーを取り付け位置に合わせて車両へ接着し、各固定箇所を仮止めして下さい。
- 10) 付属のメッキガーニッシュとフロントスポイラー側の密着する部分の脱脂を充分に行ってください。  
フロントスポイラーの取り付け位置に合わせて両面テープ(別売)とコーキングボンド等(別売)を併用し接着して下さい。  
※任意で下面から取り付け穴を開けてビス等で止めることをお勧めします
- 11) 全体のバランスを見て正確な位置にある事が確認できましたら接着部分と仮止めた部分を確実に固定して下さい。
- 12) フロントスポイラーが完全に接着するまで充分に圧着した状態でズレない様に固定しておいて下さい。

**注意** ※作業は2名以上で行い、ボディにキズが付かない様に注意して下さい。  
※車両の誤差でズレが生じる場合は各部調整を行って下さい。

※この箇所の両面テープの貼り付け位置は一番奥に貼り付けて下さい

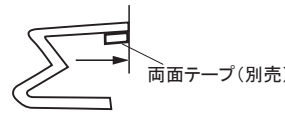

両面テープ(別売)

マーク  
両面テープ(別売)

付属メッキガーニッシュ

※任意で取り付け穴を開けて  
ビス等で止めて下さい

M4×16 付属タッピングビス  
(左右同様)

この度は当社の製品をお買い上げ頂きまして誠にありがとうございます。本書はGLEクーペフロントハーフスポイラー用LEDランプを取り付ける場合の取り付け要領について記載しております。取り付け前に必ずお読み頂き、記載内容に従って正しく取り付けを行って下さい。

**△ 注意 ※取り付け上の不備による不具合及び塗装後の返品には応じられませんのでご注意ください。**

- ※本製品は塗装前に必ず車両に仮り合わせ、隙間調整を行って下さい。
- 記載内容を守らなかった為の不具合につきましては責任を負いかねる場合がありますので予め御了承下さい。
- 本製品を改造しての取り付けは絶対にして下さい。
- 純正部品取り外し時の御不明点は車両販売ディーラーにお問い合わせ下さい。
- 作業は全て、サイドブレーキをかけ、エンジンを停止し完全に冷めて、車両が確実に固定されている事を確認してからタイヤを外して行って下さい。
- カッターナイフ等を使用する際は充分取扱いに注意して作業を行って下さい。ケガ等の一切の責任は負いかねます。
- 本製品は製品、車両誤差等により、取り付け穴及び車両との合わせ部をヤスリ等で削り調整して頂く場合がございます。
- 本製品に無理な力を加えると破損する恐れがございます。特にビス、ボルト固定の際は必ず全体を仮止めし各部の取り付け具合を確認しながら少しずつ細心の注意で無理な力を加えないように本締めして下さい。
- 車両側の穴開け部には腐食防止の処理を施して下さい。
- 取り付け完了後は各取り付け部及び全体のガタツキ等が無いか、再確認して下さい。又、一定期間毎に取り付け確認、必要に応じて増締めを行って下さい。
- 塗装の塗り分け指示は、あくまで推奨です。お客様の御判断で塗り分けを行って下さい。
- WALD製品は使用目的や使用範囲が限定されており、純正部品とは別の扱いとなる為、車両保証や修理が受けられない場合がございます。予めご了承下さい。
- エアロパーツを装着すると最低地上高が下がる為、縁石や段差にパーツが干渉する場合がございます。またガレージジャッキ等が指定の位置で使えなくなる場合がございます。FRP製、ABS製、PPE製のパーツの場合、純正部品より衝撃に弱くなります。また、車両の色と完全に一致しないことや、取付部に多少のズレが生じる場合もあります。予めご了承下さい。

**コーキングボンド使用(別売)**

 このマークの部分はコーキングボンドでスポイラーとボディの隙間がきれいに埋まる様に接着して下さい。

- 接着部分は必ず脱脂を充分に行って下さい。
- コーキングボンドで接着後は完全に接着するまで放置し、洗車等濡れる事は避けて下さい。
- 後々、脱着が必要になる部分にはシリコン系のボンドを使用する事をお勧め致します。

※コーキングボンドはお近くの自動車用品店やホームセンター等でお買い求め下さい。

※付属ビス等が付く商品に関しては別袋に入れ、製品の外袋に貼り付けていますのでご注意ください。

	構成部品	数量
LED LAMP	LEDランプ(固定用ナット付)	1set

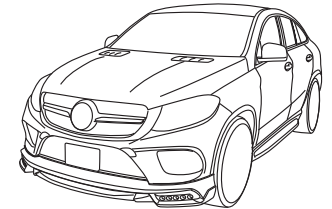

## LED LAMP

**【塗装前作業】**

1) 図1を参考にフロントスポイラーにLEDを仮合わせして下さい。  
※その際、干渉する部分やズレ等がありましたら無理に組まずにヤスリ等で削り微調整を行って下さい。

2) フィッティングを確認し、LEDランプの接続に必要な配線作業をし、点灯確認をし、照射角度の調整、確認をして下さい。  
※使用しない配線(車両側も含む)に関しては、必ず絶縁処理を行って下さい。

**【塗装後作業】**

- 3) LEDランプをフロントスポイラーに挟み込む形で組み付けて下さい。
- ※LEDランプは固定する前に必ず点灯確認を行って下さい。
- 4) LED非装着車は図2を参考に取り付け金具とボンドを併用してフロントスポイラーに取り付けて下さい。
- 5) フィッティングを確認し、LEDランプの接続に必要な配線作業を行って下さい。
- ※使用しない配線(車両側も含む)に関しては、必ず絶縁処理を行って下さい。
- ※エンジン停止後約30秒間、点灯した状態が続きます。

図1 LED 装着説明図

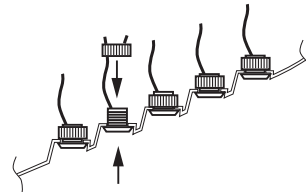
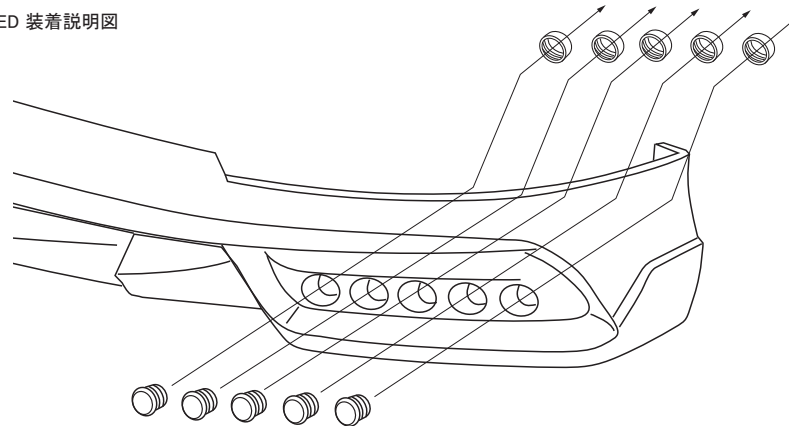

開口部を挟み込む形で取り付けます

**△ 注意**

- ※作業は2名以上で行い、ボディにキズが付かない様に注意して下さい。
- ※車両の誤差でズレ等が生じる場合は各部調整を行って下さい。
- ※配線作業は必ず通電しない状態で行って下さい。(バッテリー端子を取り外す等、車両に適した方法をとって下さい。)

# LED配線図(2PC~5PC共通)(LED SL10P)

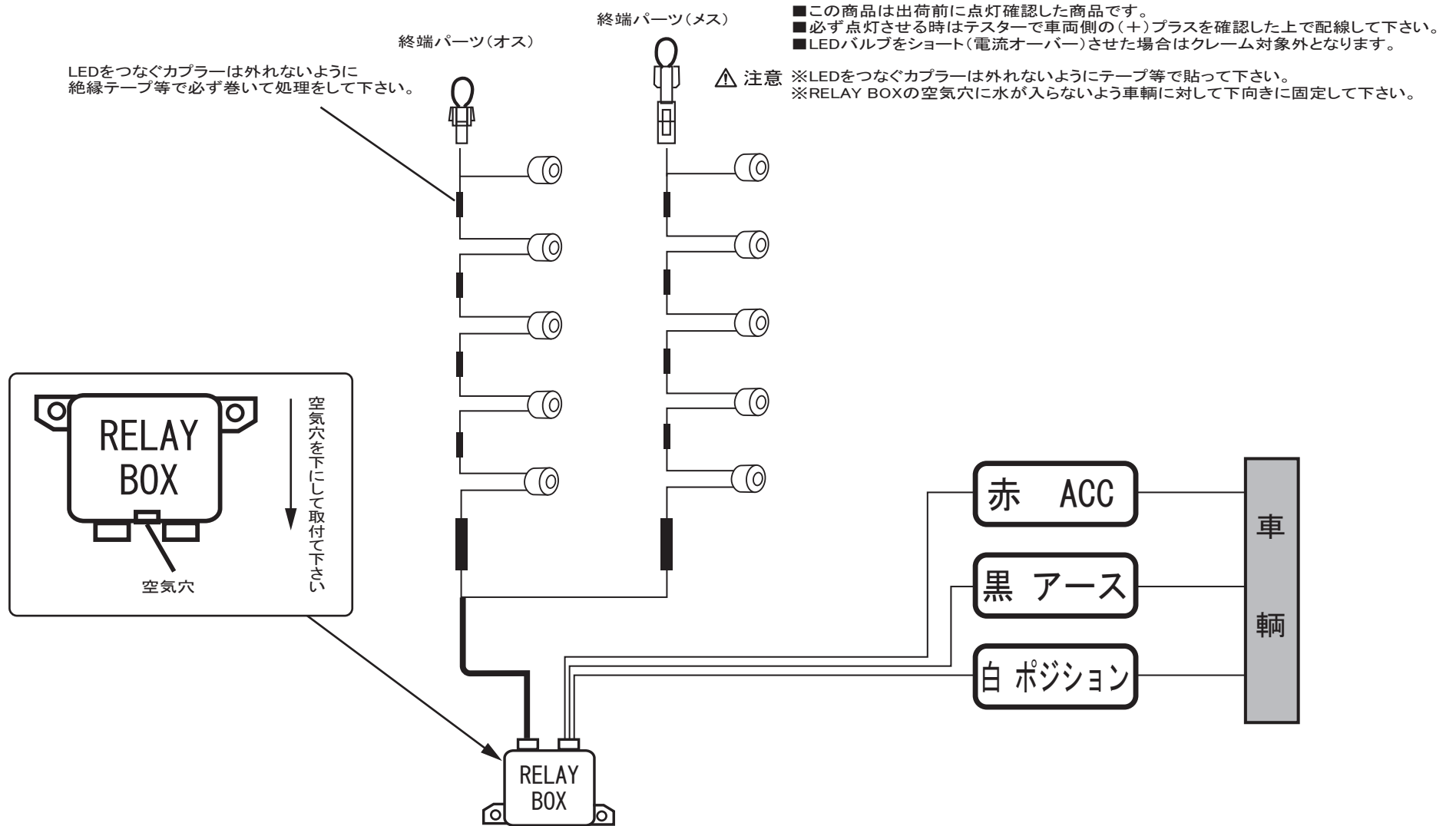

図は5PC用ですが、2PC、3PC、4PC共通の配線となります。

この度は当社の製品をお買い上げ頂きまして誠にありがとうございます。本書はGLEクーペにリアスカートを取り付ける場合の取り付け要領について記載しております。取り付け前に必ずお読み頂き、記載内容に従って正しく取り付けを行って下さい。

**△注意** ※取り付け上の不備による不具合及び塗装後の返品には応じられませんのでご注意ください。

※本製品は塗装前に必ず車両に仮り合わせ、隙間調整を行って下さい。

- 記載内容を守らなかった為の不具合につきましては責任を負いかねる場合がありますので予め御了承下さい。
- 本製品を改造しての取り付けは絶対にして下さい。
- 純正部品取り外し時の御不明点は車両販売ディーラーにお問い合わせ下さい。
- 作業は全て、サイドブレーキをかけ、エンジンを停止し完全に冷めて、車両が確実に固定されている事を確認してからタイヤを外して行って下さい。
- カッターナイフ等を使用する際は充分取扱いに注意して作業を行って下さい。ケガ等の一切の責任は負いかねます。
- 本製品は製品、車両誤差等により、取り付け及び車両との合わせ部をヤスリ等で削り調整して頂く場合がございます。
- 本製品に無理な力を加えると破損する恐れがございます。特にビス、ボルト固定の際は必ず全体を仮止めし各部の取り付け具合を確認しながら少しずつ細心の注意で無理な力を加えないように本締めして下さい。
- 車両側の穴開け部には腐食防止の処理を施して下さい。
- 取り付け完了後は各取り付け部及び全体のガタツキ等が無いが、再確認して下さい。又、一定期間毎に取り付け確認、必要に応じて増締めを行って下さい。
- 塗装の塗り分け指示は、あくまで推奨です。お客様の御判断で塗り分けを行って下さい。
- WALD製品は使用目的や使用範囲が限定されており、純正部品とは別の扱いとなる為、車両保証や修理が受けられない場合がございます。予めご了承下さい。
- エアロパーツを装着すると最低地上高が下がる為、緑石や段差にパーツが干渉する場合がございます。またガレージジャッキ等が指定の位置で使えなくなる場合がございます。FRP製、ABS製、PPE製のパーツの場合、純正部品より衝撃に弱くなります。また、車両の色と完全に一致しないことや、取付部に多少のズレが生じる場合もあります。予めご了承下さい。

### ※両面テープ貼付部分

- 両面テープ貼付箇所は必ず脱脂を行って下さい。
- 両面テープは冬期の低温時には接着力が低下しますので両面テープ及び被接着面をドライヤー等で暖めてから貼付作業を行って下さい。
- 両面テープ貼付後は約24時間放置し、洗車等濡れる事は避けて下さい。

### コーキングボンド使用(別売)

このマークの部分は両面テープに加え、コーキングボンド等で確実に固定することをお薦めいたします。

※お近くの自動車用品店、ホームセンター等でお買い求め下さい。

	構成部品	数量
REAR SKIRT	リアスカート本体(スムージングパネル付)	1
	M5×15トラスボルト、フランジ付きナット	4S
	M4×16タッピングビス	2
	ステー	2
	メッキガーニッシュ センター用	1
	メッキガーニッシュ 左右用	各1
	LEDランプ(固定用ビス付)	1
スムージングパネル	1	

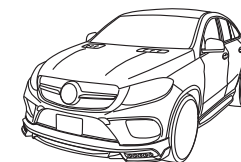

## REAR SKIRT

### 【塗装前作業】

- 1) 取り付ける前に部品の確認をし、純正のサービスマニュアル等に従って純正リアバンパーから下部ロアパーツ(マット部)を取り外して下さい。
- 2) リアスカートに別紙"リアスカート取り付け要領書①"を参考に純正プレートフォグアダプターと付属のステーを取り付け、車両へ仮組みして下さい。純正リフレクターは図1を参考に仮組みをして下さい。(両面テープ及びボンドはまだ使わないで下さい)  
※その際、干渉する部分がありましたら無理に組まずにヤスリ等で削り微調整を行って下さい。
- 3) 別紙"フロントスポイラー、リアスカート取り付け要領書②"を参考に車両へ仮組みをして下さい。全体のバランスを見て正確な位置にある事を確認し、リアスカートのビス穴(穴開済み)を利用して車両側に取り付け用の"穴開け位置をマーキングして下さい。
- 4) LEDランプの接続に必要な配線作業を行い、必ず点灯確認をして下さい。  
※使用しない配線(車両側も含む)に関しては、必ず絶縁処理を行って下さい。
- 5) リアスカートを車両から取り外し、マーキングの位置に取り付けビスに応じた適切な穴を開けて下さい。
- 6) 全体の取り付け位置をマスキングテープ等でマーキングして下さい。
- 7) 別紙"フロントスポイラー、リアスカート取り付け要領書②"を参考に任意で塗り分けを行って下さい。

### 【塗装後作業】

- 8) PTSセンサーの土台部分をリアスカートの内側(穴開済み)からコーキングボンド等(別売)で確実に固定して下さい。
- 9) 別紙"リアスカート取り付け要領書①"を参考に純正プレートフォグアダプターと純正リフレクター及び、付属のステーを取り付けて下さい。
- 10) 付属のLEDランプをリアスカートに取り付け、配線を接続し点灯確認をして下さい。  
※付属のLEDランプはバックフォグとして使用して下さい。  
※LEDランプ装着車は車検時にスムージングパネルが必要になりますので保管願います。  
※付属のスムージングパネル使用時はリアスカート側の接着部分の脱脂を充分に行ってコーキングボンド等(別売)を使用し取り付けして下さい。
- 11) 両面テープ(別売)が密着する部分(車両側)の脱脂を充分に行い、リアスカートを車両へ装着して下さい。  
※両面テープの離脱紙はスポイラーの装着時に調整ができる様全て剥がさずに両端のみを剥がして下さい。
- 12) 付属のメッキガーニッシュとリアスカート側の密着する部分の脱脂を充分に行い、リアスカートの取り付け位置に合わせて両面テープ(別売)とコーキングボンド等(別売)を併用し接着して下さい。
- 13) 取り付け位置のビス穴を合わせ、リアスカートを仮止めして下さい。
- 14) 全体のバランスを見て正確な位置にある事が確認できましたら両面テープ(別売)を接着し、仮止め部分を確実に固定して下さい。
- 15) リアスカートが完全に接着するまで十分に圧着した状態でズレない様に固定しておいて下さい。

**△注意**  
 ※作業は2名以上で行い、ボディにキズが付かない様に注意して下さい。  
 ※貼り付け部分は事前に脱脂洗浄を行ってコーティング等を取り除いて下さい。  
 ※車両の誤差でズレ等が生じる場合は各部調整を行って下さい。

図1 純正リフレクター移設(左右同様):作業内容(9)

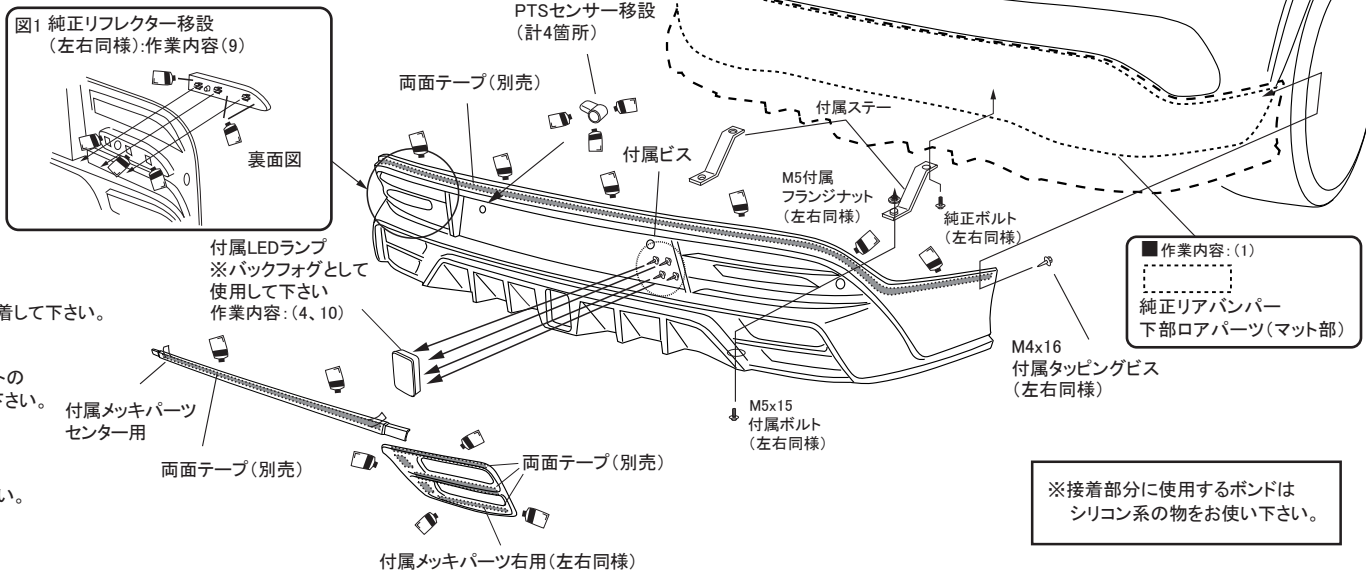



この度は当社の製品をお買い上げ頂きまして誠にありがとうございます。本書はGLEクーペにリアスカートを取り付ける場合の取り付け要領について記載しております。取り付け前に必ずお読み頂き、記載内容に従って正しく取り付けを行って下さい。

### リアスカート 取り付け要領書①

#### ■純正プレートフォグアダプター取り付け説明図

1. 純正プレートフォグアダプターを仮合わせして下さい。その際、純正カバーがはめ込みにくい場合は図を参考にリアハーフスポイラーと純正バンパーを調整しながら加工して取り付けてください。

※接着部分に使用するボンドはシリコン系の物をお使い下さい。

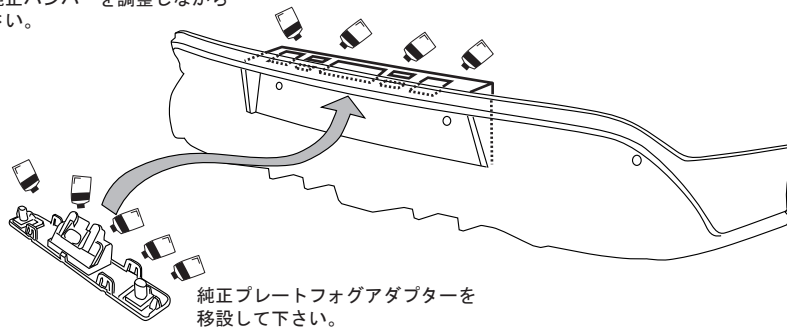

#### ■A部加工説明図

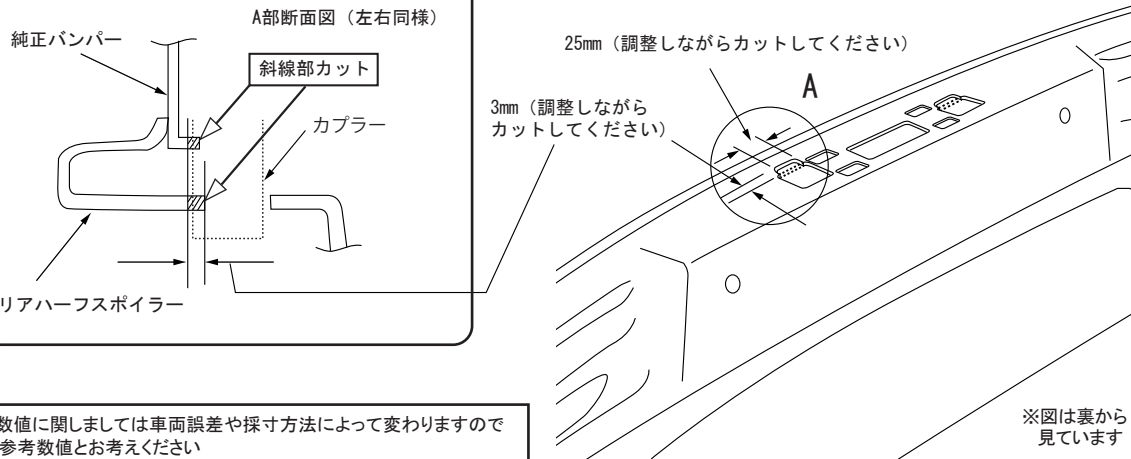

※数値に関しましては車両誤差や採寸方法によって変わりますので参考数値とお考えください

#### ■純正プレートホルダー加工取り付け説明図

5mm (斜線部を調整しながらカットしてください)

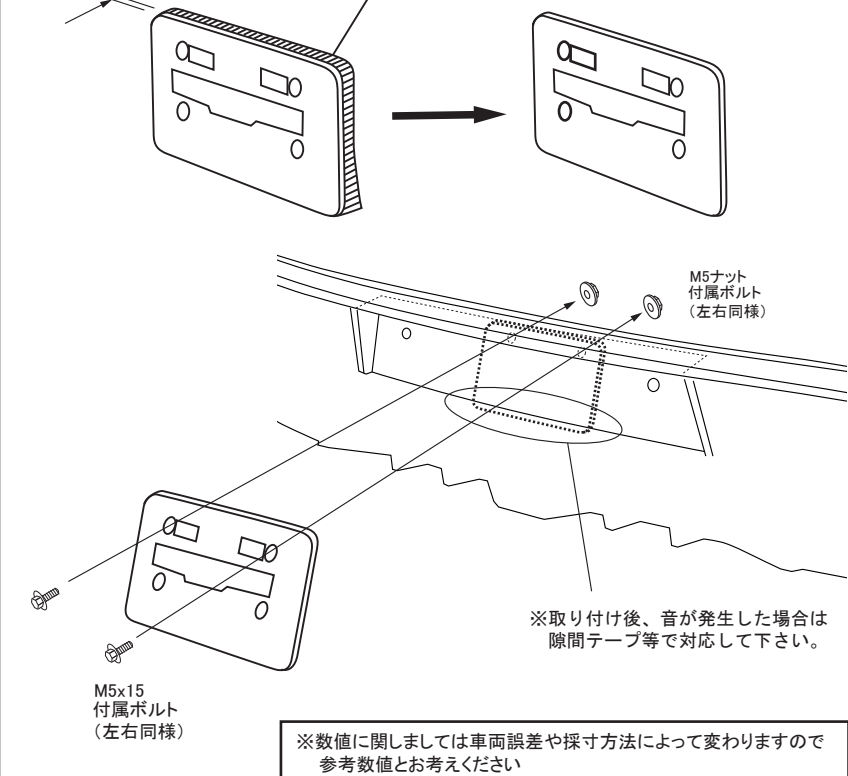

この度は当社の製品をお買い上げ頂きまして誠にありがとうございます。本書はGLEクーペにフロントスポイラーとリアスカートを取り付ける場合の取り付け要領について記載しております。取り付け前に必ずお読み頂き、記載内容に従って正しく取り付けを行って下さい。

### フロントスポイラー、リアスカート 取り付け要領書②

#### 純正フロントバンパー下端からの参考寸法図 FRONT HALF SPOILER

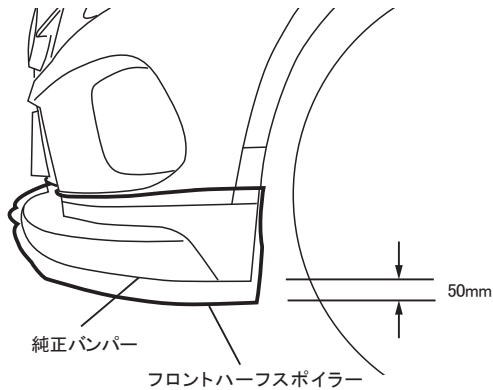

#### FRONT HALF SPOILER ※取付位置目安

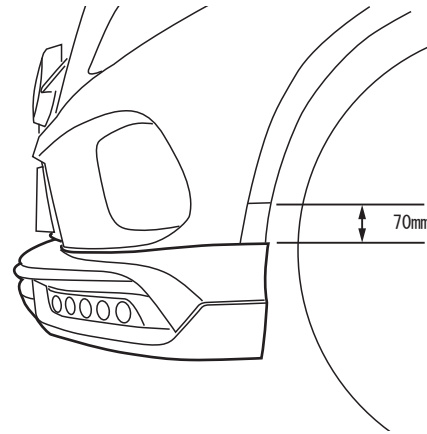

※数値に関しましては車両誤差や採寸方法によって変わりますので参考数値とお考えください

#### ■塗り分け位置説明図 作業内容:(6)

デモカーは画像の様に塗り分けております。

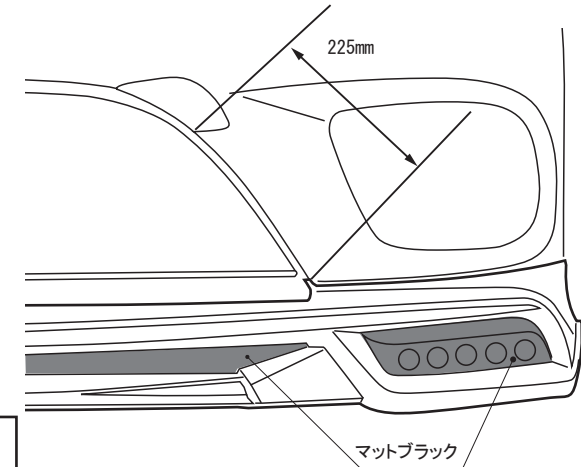

#### 純正リアバンパー下端からの参考寸法図 REAR SKIRT

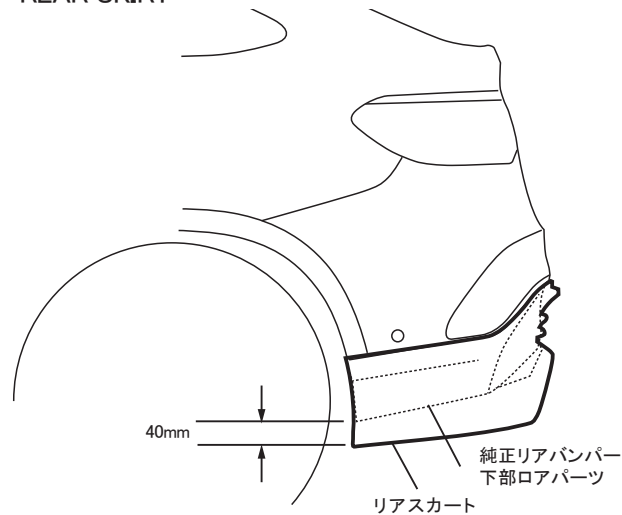

#### REAR SKIRT ※取付位置目安

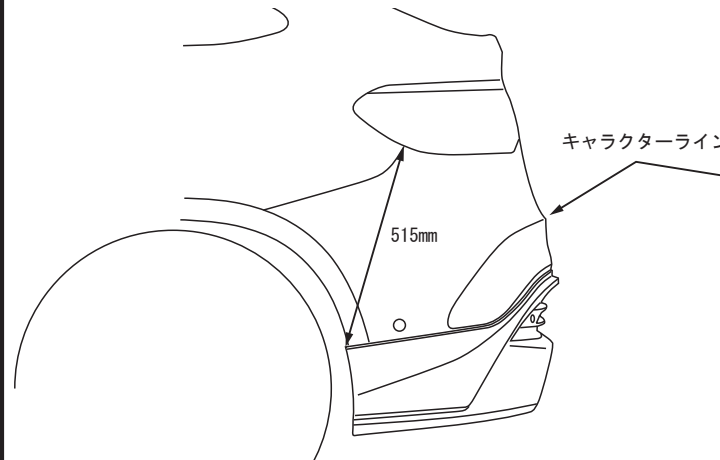

※数値に関しましては車両誤差や採寸方法によって変わりますので参考数値とお考えください

#### ■塗り分け位置説明図 作業内容:(7)

デモカーは画像の様に塗り分けております。

