

この度は当社の製品をお買い上げ頂きまして誠にありがとうございます。  
本書はBMW E63にスポイラーを取り付ける場合の取付要領について記載しております。  
取り付け前にお読み頂き、記載内容に従って正しく取り付けを行って下さい。

### △ 注意 ※必ず取り付け上の不備による不具合及び、塗装後の返品には応じられませんので御注意下さい。

- ※本製品は塗装前に必ず車両に仮り合わせ、隙間調整を行って下さい。
- 記載内容を守らなかった為の不具合につきましては責任を負い兼ねる場合がありますので予め御了承下さい。
- 本製品を改造しての取り付けは絶対にしないで下さい。
- 純正品取り外し時の御不明点は車両販売ディーラーにお問い合わせ下さい。
- 作業は全て、サイドブレーキをかけ、エンジンを停止し完全に冷めてから車両が確実に固定されている事を確認してからタイヤを外して行って下さい。
- カッターナイフ等を使用の際は充分取扱いに注意して作業を行って下さい。ケガ等の一切の責任は負いかねます。
- 本製品は製品、車両誤差等により、取り付け穴及び車両との合わせ部をヤスリ等で削り調整して頂く場合がございます。
- 本製品はFRP成型品です。無理な力を加えると破損する恐れがございます。特にビス、ボルト固定の際は必ず全体を仮止めし各部の取り付け具合を確認しながら少しずつ細心の注意で無理な力を加えないように本締めして下さい。
- 車両側の穴開け部には腐食防止の処理を施して下さい。
- 取り付け完了後は各取り付け部及び全体のガタツキ等が無いが、再確認して下さい。又、一定期間毎に取り付け確認、必要に応じて増締めを行って下さい。

### ※ 両面テープはお近くの自動車用品店、ホームセンター等でお買い求め下さい。

- 両面テープ (別売) 貼付箇所は必ず脱脂洗浄を行って下さい。
- 両面テープ (別売) は冬期等の低温時には接着力が低下しますのでドライヤー等で暖めてから貼付作業を行って下さい。
- 両面テープ (別売) 貼付後は約24時間放置し、洗車等濡れる事は避けて下さい。

	構成部品	数量
FRONT SPOILER	フロントスポイラー本体	1
	M4×16タッピングビス	6
	スペーサー(3mm)	4
SIDE STEP	サイドステップ本体(L/R)	各1
	M4×16タッピングビス	8
REAR SKIRT	リアスカート本体(L/R)	各1
	M4×16タッピングビス	8

### コーキングボンド使用 (別売)

このマークの部分はコーキングボンドでスポイラーとボディの隙間がきれいに埋まる様に止めて下さい。

※ お近くの自動車用品店、ホームセンター等でお買い求め下さい。

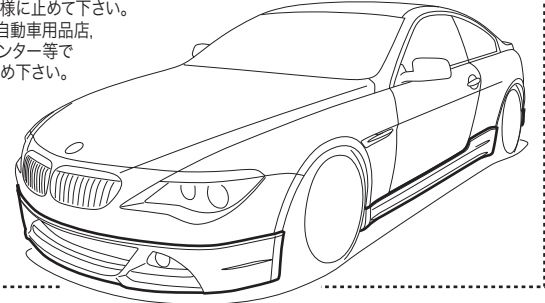

## FRONT SPOILER

### 【塗装前作業】

- 純正ナンバープレートホルダーを取り外して下さい。
- スポイラーを車両にはめ込んで仮合せして下さい。
- スポイラーを正確な位置に仮合せした状態で、純正ナンバープレートホルダーを仮合せしながら、干渉する箇所のスポイラー側を、削り過ぎない様に充分注意しながら少しずつカットして下さい。
- スポイラーのフェンダー部(左右各2ヶ所)に取り付け穴位置をマーキングして下さい。  
※車両側フェンダー部折り返し面の幅が狭いため、取り付け穴位置が面の中央になるように慎重に位置を出して下さい。
- スポイラーのセンターダクト部(2ヶ所)に取り付け穴位置をマーキングして下さい。
- 一旦取り外してからスポイラーのマーキング箇所にドリルで適切な穴を開けて下さい。
- スポイラーを車両にはめ込んで下さい。
- スポイラーの各穴から車両にマーキングして下さい。
- 一旦取り外してから車両のマーキング箇所にドリルで適切な穴を開けて下さい。

### 【塗装後作業】

- スポイラーを車両にはめ込んで下さい。
- 純正ナンバープレートホルダーを車両に取り付けて下さい。
- スポイラーのフェンダー部(左右各2ヶ所)に付属スペーサー(3mm)を入れ、取り付け穴を付属ビスで仮止めして下さい。
- スポイラーのセンターダクト部(2ヶ所)の取り付け穴を付属ビスで仮止めして下さい。
- 全体バランスを見て調整し、正確な位置にある事を確認して下さい。
- 各ビスを確実に固定して下さい。

### △ 注意

- ※作業は2名で左右を持ち、ボディにキズがつかないように注意して下さい。
- ※スポイラーの取り付けは、全て取り付け位置に合わせてマーキングし、正確な位置にドリルで穴を開け取り付けて下さい。
- ※作業は左右片側ずつ行って下さい。

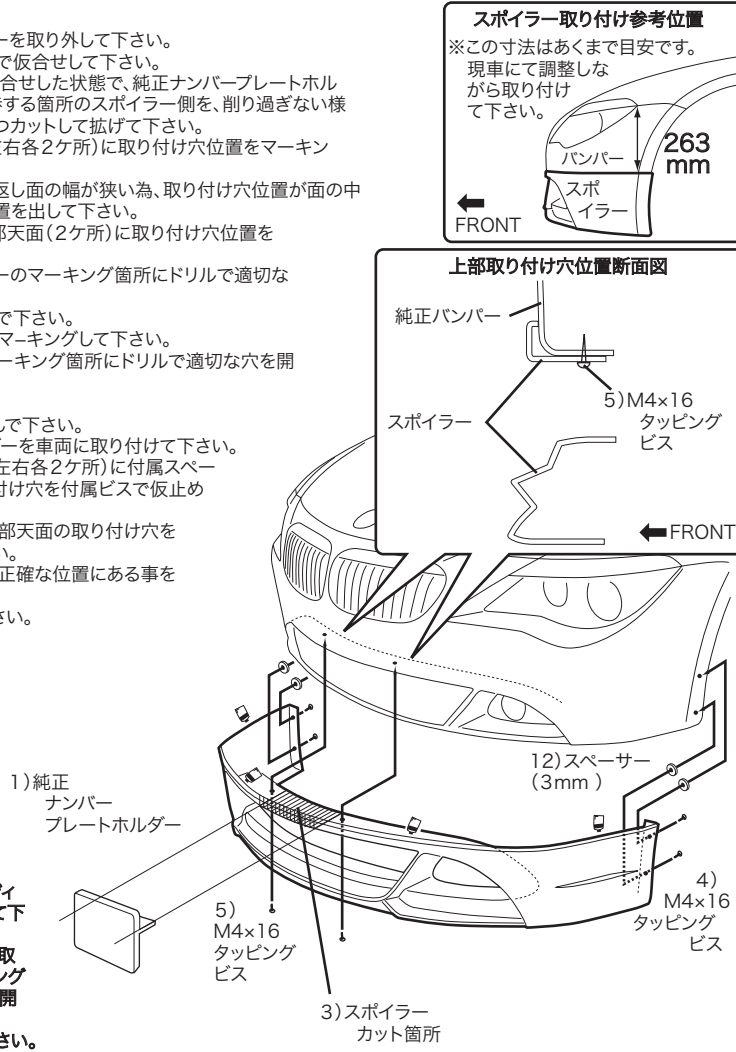

## SIDE STEP

※下記は片側の説明です。反対側も同様に取り付けして下さい。

### 【塗装前作業】

- サイドステップを車両のサイドシル部、フェンダー部に合わせ、サイドステップの裏形状面が車両に密着する様に仮合わせて下さい。
- サイドステップのフェンダー部(前後各2ヶ所)に取り付け穴位置をマーキングして下さい。
- 一旦取り外してからサイドステップのマーキング箇所にドリルで適切な穴を開けて下さい。
- サイドステップを車両に仮合わせて下さい。
- サイドステップの穴から車両にマーキングして下さい。
- 一旦取り外してから車両のマーキング箇所にドリルで適切な穴を開けて下さい。
- 車両の穴開け箇所に防錆処理を行って下さい。

### 【塗装後作業】

- 車両形状に合わせたサイドステップの裏形状面に両面テープ(別売)を貼り付けて下さい。
- 両面テープ(別売)を剥がし、サイドステップ外側に折り曲げて下さい。
- サイドステップを車両に仮合わせて下さい。
- 各取り付け穴を付属ビスで仮止めして下さい。
- 全体バランスを見て調整し、正確な位置にある事を確認して下さい。
- 両面テープ(別売)をゆっくり剥がし車両に圧着させ、ビスを確実に固定して下さい。

### 両面テープ部断面図

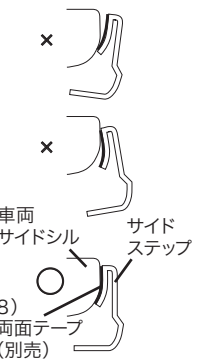

### 上下方向位置決め断面図

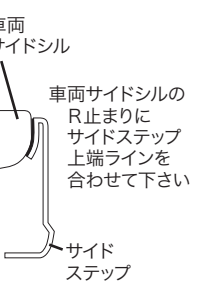

### △ 注意

- ※作業は2名で左右を持ち、ボディにキズがつかないように注意して下さい。
- ※サイドステップの取り付けは、全て取り付け位置に合わせてマーキングし、正確な位置にドリルで穴を開け取り付けて下さい。
- ※貼り付け部は事前に脱脂洗浄を行って下さい。

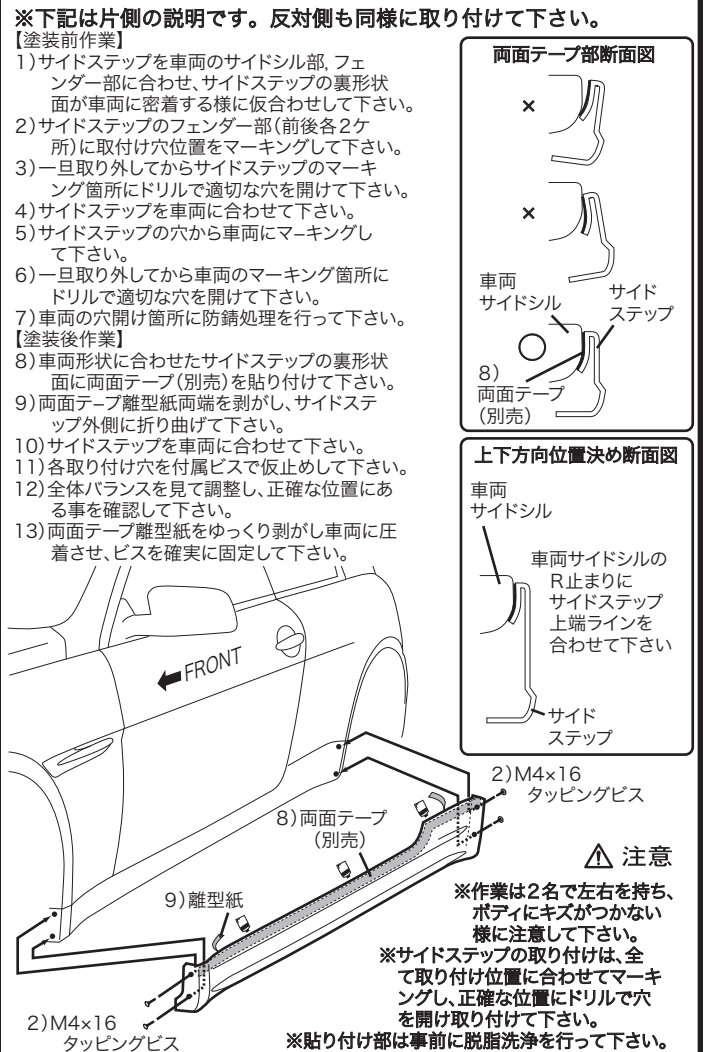

## REAR SKIRT

※下記は片側の説明です。反対側も同様に取り付けして下さい。

### 【塗装前作業】

- 自動車メーカー発行の整備書に従い、純正リアバンパーを取り外して下さい。
- スポイラーを純正リアバンパーにはめ込んで仮合せして下さい。
- 取り付け位置、形状等を確認し、マスキングテープ等でマーキングして下さい。
- 図A(1ヶ所)、図B(1ヶ所)の純正リアバンパーの適切な位置にマーキングして下さい。  
※ビスを使用した際にビスがスポイラー表面に変形、貫通しない事を充分確認して下さい。
- 一旦取り外してから、純正リアバンパーのマーキング箇所にドリルで適切な穴を開けて下さい。
- スポイラーを純正リアバンパーにはめ込んで仮合せして下さい。
- スポイラーのフェンダー部(2ヶ所)に取り付け穴位置をマーキングして下さい。  
※純正リアバンパー側フェンダー部折り返し面の幅が狭いため、取り付け穴位置が面の中央になるように位置を出して下さい。
- 「5」で開けた図A(1ヶ所)、図B(1ヶ所)の穴からスポイラーにマーキングして下さい。
- 一旦取り外し、スポイラーのマーキング箇所にドリルで適切な穴を開けて下さい。

### 【塗装後作業】

- スポイラーを純正リアバンパーにはめ込んで下さい。
- 各取り付け穴を付属ビスで仮止めして下さい。
- 全体バランスを見て調整し、正確な位置にある事を確認して下さい。
- ビスを確実に固定して下さい。
- 純正リアバンパーを元通り車両に取り付けて下さい。

### △ 注意

- ※作業は2名で左右を持ち、ボディにキズがつかないように注意して下さい。
- ※スポイラーの取り付けは、全て取り付け位置に合わせてマーキングし、正確な位置にドリルで穴を開け取り付けて下さい。
- ※作業は左右片側ずつ行って下さい。

