

# LEXUS ISF

WALD SPORTS LINE  
BLACK BISON EDITION

# 取付説明書 WALD

Sportliche Autoausrüstung WALD International

この度は当社の製品をお買い上げ頂きまして誠にありがとうございます。  
本書はLEXUS ISFにスポイラーを取り付ける場合の取付要領について記載しております。  
取り付け前に必ずお読み頂き、記載内容に従って正しく取り付けを行って下さい。

**△ 注意** ※取り付け上の不備による不具合及び塗装後の返品には応じられませんので御注意下さい。

※本製品は塗装前に必ず車両に仮り合わせ、隙間調整を行って下さい。

- 記載内容を守らなかった為の不具合につきましては責任を負いかねる場合がありますので予め御了承下さい。
- 本製品を改造しての取り付けは絶対にしないで下さい。
- 純正部品取り外し時の御不明点は車両販売ディーラーにお問い合わせ下さい。
- 作業は全て、サイドブレーキをかけ、エンジンを停止し完全に冷めてから車両が確実に固定されている事を確認してからタイヤを外して行って下さい。
- カッターナイフ等を使用の際は充分取扱いに注意して作業を行って下さい。ケガ等の一切の責任は負いかねます。
- 本製品は製品、車両誤差等により、取り付け穴及び車両との合わせ部をヤスリ等で削り調整して頂く場合がございます。
- 本製品はFRP&カーボン成型品です。無理な力を加えると破壊する恐れがございます。特にビス、ボルト固定の際は必ず全体を仮止めし各部の取り付け具合を確認しながら少しずつ細心の注意で無理な力を加えないように本締めして下さい。
- 車両側の穴開け部には腐食防止の処理を施して下さい。
- 取り付け完了後は各取り付け部及び全体のガタツキ等が無いか、再確認して下さい。又、一定期間毎に取り付け確認、必要に応じて増締めを行って下さい。
- 塗装の塗り分け指示は、あくまで推奨です。お客様の御判断で塗り分けを行って下さい。
- WALD製品は使用目的や使用範囲が限定されており、トヨタ純正部品とは別の扱いとなる為、車両保証や修理が受けられない場合がございます。予めご了承下さい。
- エアロパーツを装着すると最低地上高が下がる為、縁石や段差にパーツが干渉する場合がございます。またガレージジャッキ等が指定の位置で使えなくなる場合がございます。FRP製、ABS製、PPE製のパーツの場合トヨタ自動車純正部品より衝撃に弱くなります。また、車両の色と完全に一致しないことや、取付部に多少のズレが生じる場合もあります。予めご了承下さい。

※両面テープはお近くの自動車用品店、ホームセンター等でお買い求め下さい。

- 両面テープ(別売)貼付箇所は必ず脱脂を行って下さい。
- 両面テープ(別売)は冬期の低温時には接着力が低下しますのでドライヤー等で暖めてから貼付作業を行って下さい。
- 両面テープ(別売)貼付後は約24時間放置し、洗車等濡れる事は避けて下さい。

	構成部品	数量
FRONT SPOILER	フロントスポイラー本体	1
	M4×16タッピングビス	4
	ネット(L/R)	各1
REAR DIFFUSER	リアディフューザー本体	1
	M4×16タッピングビス	2
	リフレクター	2
	M5ナット	2
	ワッシャー	2
TRUNK SPOILER	トランクスポイラー本体	1

## コーキングボンド使用(別売)

- 両面テープ等で固定もできますが、更にコーキングボンド等で確実に固定する事をお勧め致します。
- ※お近くの自動車用品店、ホームセンター等でお買い求め下さい。

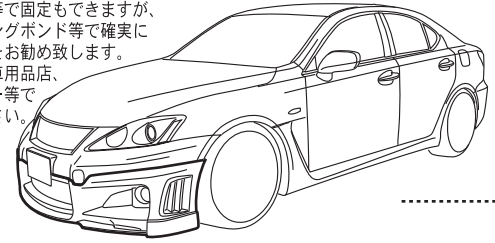

## FRONT SPOILER

### 【塗装前の作業】

- 1) スポイラーをノーマルバンパーにはめ込んで仮合わせして下さい。  
取付位置を確認してマスキング等で目印を付けておいて下さい。(干渉箇所がある場合は無理にはめ込まずヤスリ等で調整しながら仮合わせして下さい。)
- 2) ボディにキズを付けたりしない様に注意しながら、ダクト棚部の切り欠き形状を干渉しない様に少しずつ調整して下さい。

### 【塗装後の作業】

- 3) フロント左右とサイドのダクトに裏側から付属ネットを装着してコーキングボンド等で確実に固定して下さい。
- 4) スポイラーの裏形状に合わせて両面テープ(別売)を貼り、各両面テープ離型紙両端を剥がし、後で剥がせる様にスポイラー外側に折り曲げて下さい。
- 5) スポイラーを車体に合わせ付属ビスで仮止して下さい。
- 6) 上下左右の全体的なバランスを見て正確な位置にある事を確認してから、両面テープ離型紙をゆっくり剥がし確実に圧着固定して下さい。そして各取付ビスを確実に固定して下さい。その際スポイラーとバンパーの隙間をコーキングボンドで埋めて固定して下さい。

### スポイラー取り付け参考位置

※この寸法はあくまで目安です。  
現車にて調整しながら取り付けして下さい。



### ※塗り分け位置説明図

スポイラー左右の■部分をマスキングして、色を塗って下さい。

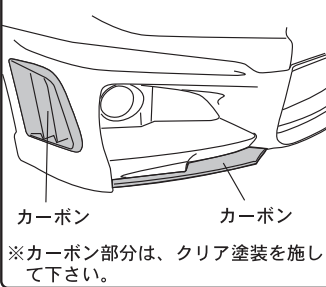

※カーボン部分は、クリア塗装を施して下さい。

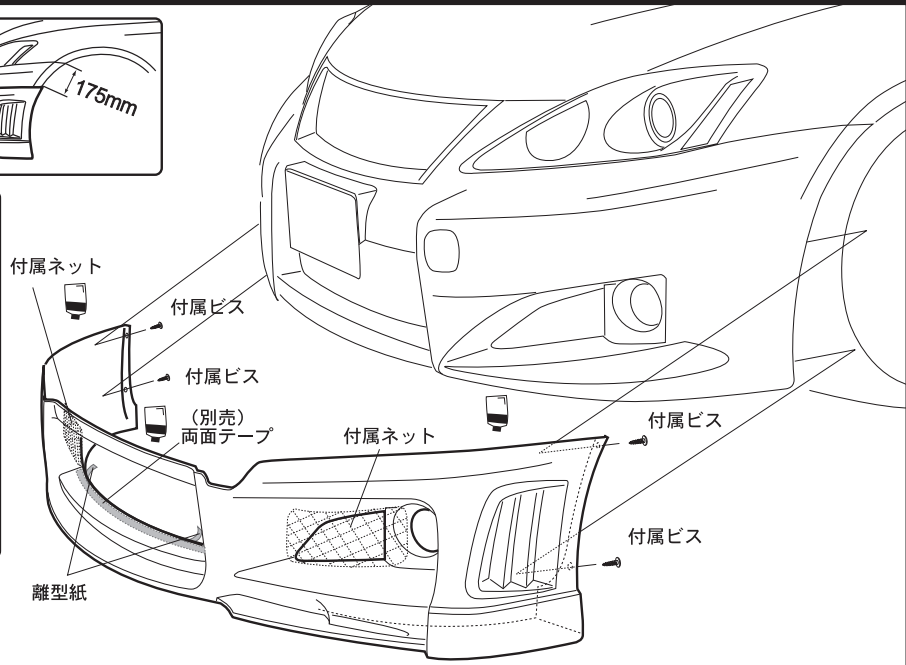

**△ 注意** ※作業中は2名で左右を持ち、ボディにキズがつかないように注意して下さい。  
※スポイラーの取り付けは、全て取り付け位置に合わせてマーキングし、正確な位置に取り付けて下さい。  
※貼り付け部は事前に脱脂洗浄を行って下さい。

## REAR DIFFUSER

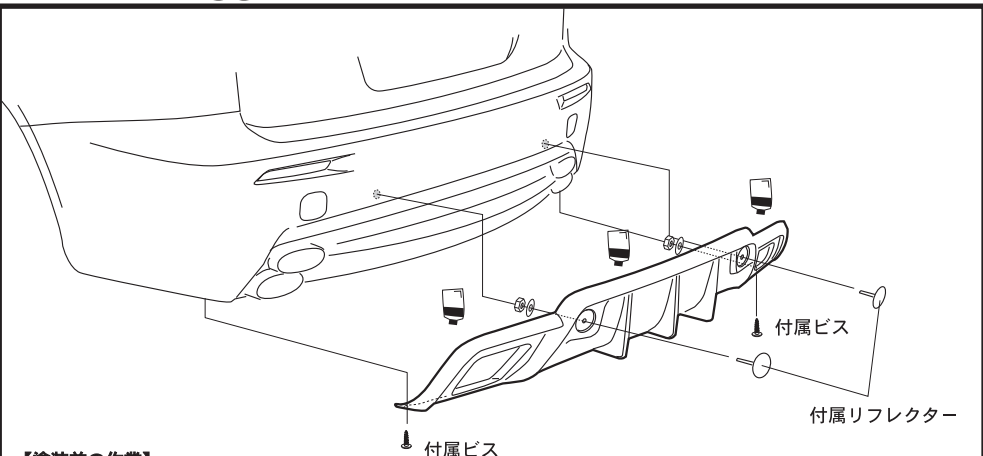

### 【塗装前の作業】

- 1) スポイラーをノーマルバンパーにはめ込んで仮合わせして下さい。
- 2) 取付け位置やステーの取付け位置を確認してマスキングテープなどで、取付け位置のマーキングをしておいて下さい。※干渉する箇所がある場合は、ヤスリなどで削り調整をして下さい。
- 3) リフレクターの取付け穴から純正バンパーにマーキングして下さい。
- 4) リアディフューザーをバンパーから外し純正バンパーのマーキング位置にリフレクターの取付けボルト用の逃げ穴を空けておいて下さい。※又は、リフレクター取付け用のボルトをカットして、市販のボンド等で確実に接着して下さい。

### 【塗装後の作業】

- 5) スポイラーを取付部に合わせ、各取り付け穴を付属ビスを使って、図を参考に仮止めて下さい。
- 6) 上下左右、角度の全体的なバランスを見て、正確な位置にある事を確認してから確実に固定して下さい。その際スポイラーとバンパーの隙間をコーキングボンドで、埋めて固定して下さい。

**△ 注意** ※作業は左右片側ずつ行って下さい。  
※作業中は2名で左右を持ち、ボディにキズがつかないように注意して下さい。  
※スポイラーの取り付けは、全て取り付け位置に合わせてマーキングし、正確な取り付け付けて下さい。

## TRUNK SPOILER

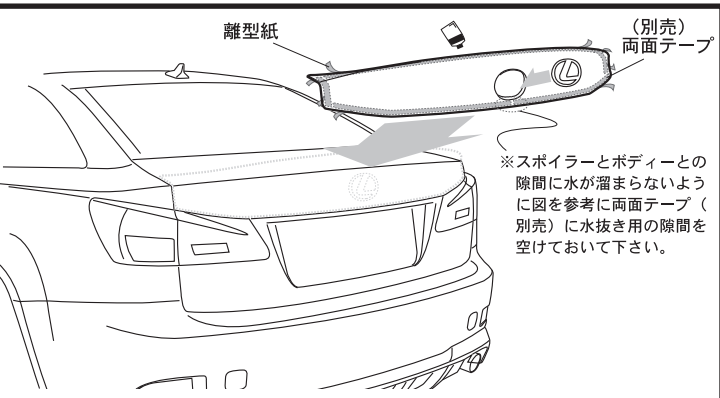

※スポイラーとボディとの隙間に水が溜まらないように図を参考に両面テープ(別売)に水抜き用の隙間を空けておいて下さい。

### 【塗装前作業】

- 1) トランク後端部のエンブレムを取外して下さい。
- 2) トランクの形状に密着する様に仮合わせして、形状等を確認し、マスキングテープ等でマーキングして下さい。

### 【塗装後作業】

- 3) トランクから取外したエンブレムをスポイラーに移設し、スポイラー裏面に両面テープ(別売)を貼り付けて下さい。
- 4) 両面テープ離型紙両端を剥がしスポイラー外側に折り曲げて下さい。
- 5) スポイラーをトランク後端部形状に合わせて下さい。
- 6) バランスを見て浮きやガタ付きが無い様に調整し正確な位置にある事を確認して下さい。
- 7) 両面テープ離型紙をゆっくり剥がし圧着させて下さい。その際スポイラーとトランクの隙間をコーキングボンドで、埋めて固定して下さい。

**△ 注意** ※作業中は2名で左右を持ち、ボディにキズがつかないように注意して下さい。  
※貼り付け部は事前に脱脂洗浄を行って下さい。