

# LEXUS LS500/500h F SPORT

GVF50/VXF50  
(H29.12~)

WALD EXECUTIVE LINE

取付説明書  
**WALD**  
Sportliche Autoausrüstung WALD International

この度は当社の製品をお買い上げ頂きまして誠にありがとうございます。本書はLEXUS LS-F 500/500h F SPORTにフロントスポイラーを取り付ける場合の取り付け要領について記載しております。取り付け前に必ずお読み頂き、記載内容に従って正しく取り付けを行って下さい。

**△ 注意** ※取り付け上の不備による不具合及び塗装後の返品には応じられませんのでご注意ください。

※本製品は塗装前に必ず車両に仮り合わせ、隙間調整を行って下さい。

- 記載内容を守らなかった為の不具合につきましては責任を負いかねる場合がありますので予め御了承下さい。
- 本製品を改造しての取り付けは絶対にして下さい。
- 純正部品取り外し時の御不明点は車両販売ディーラーにお問い合わせ下さい。
- 作業は全て、サイドブレーキをかけ、エンジンを停止し完全に冷めて、車両が確実に固定されている事を確認してからタイヤを外して行って下さい。
- カッターナイフ等を使用する際は充分取扱いに注意して作業を行って下さい。ケガ等の一切の責任は負いかねます。
- 本製品は製品、車両誤差等により、取り付け穴及び車両との合わせ部をヤスリ等で削り調整して頂く場合がございます。
- 本製品に無理な力を加えると破損する恐れがございます。特にビス、ボルト固定の際は必ず全体を仮止めし各部の取り付け具合を確認しながら少しずつ細心の注意で無理な力を加えないように本締めして下さい。
- 車両側の穴開け部には腐食防止の処理を施して下さい。
- 取り付け完了後は各取り付け部及び全体のカタツキ等が無いか、再確認して下さい。又、一定期間毎に取り付け確認、必要に応じて増締めを行って下さい。
- 塗装の塗り分け指示は、あくまで推奨です。お客様の御判断で塗り分けを行って下さい。
- WALD製品は使用目的や使用範囲が限定されており、純正部品とは別の扱いとなる為、車両保証や修理が受けられない場合がございます。予めご了承下さい。
- エアロパーツを装着すると最低地上高が下がる為、緑色や段差にパーツが干渉する場合がございます。またガレージジャッキ等が指定の位置で使えなくなる場合がございます。FRP製、ABS製、PPE製のパーツの場合、純正部品より衝撃に弱くなります。また、車両の色と完全に一致しないことや、取付部に多少のズレが生じる場合もあります。予めご了承下さい。

## コーキングボンド使用(別売)

このマークの部分はコーキングボンドでスポイラーとボディの隙間がきれいに埋まる様に接着して下さい。

- 接着部分は必ず脱脂を充分に行ってください。
- コーキングボンドで接着後は完全に接着するまで放置し、洗車等濡れる事は避けて下さい。
- 後々、脱着が必要になる部分にはシリコン系のボンドを使用する事をお勧め致します。

※コーキングボンドはお近くの自動車用品店やホームセンター等でお買い求め下さい。

※付属ビス等が付く商品に関しては別袋に入れ、製品の外袋に貼り付けていますのでご注意ください。

	構成部品	数量
FRONT SPOILER	フロントスポイラー本体(付属ステー装着済み)	1
	LEDアダプター(LED固定用ボルトナット付き)	1set
	メッキパーツセンター用	1
	フロントダクトカバー	1set
	フロントダクトカバー用メッキパーツ	1set
OPTION PARTS	エンドモール(黒/グレー)	各1
	LEDランプ	1set

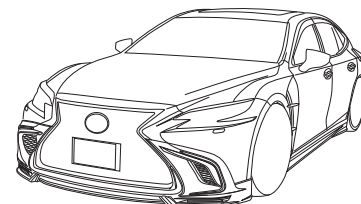

## FRONT SPOILER

### 【塗装前作業】

- 1) 純正のサービスマニュアル等に従って純正サイドグリルを取り外して下さい。(外した際の純正パーツや部品は保管願います)
- 2) 付属ステーを利用し、フロントスポイラーを車両へ仮組みして下さい。(両面テープはまだ使わないで下さい)  
※干渉する部分がありましたら無理に組まずにヤスリ等で削り微調整を行って下さい。  
LEDランプ(別売)を装着される場合は別紙を参考にしてフロントスポイラーに仮組みをして下さい。
- 3) 全体のバランスを見て正確な位置にある事を確認し、マーキングして下さい。
- 4) 図を参考に任意で塗り分けを行って下さい。

### 【塗装後作業】

- 5) 付属のエンドモールドをフロントスポイラーに貼り付けて下さい。
- 6) フロントスポイラーの接着面と車両側の密着する部分の脱脂を充分に行ってください。
- 7) 付属メッキパーツの接着面と車両側の密着する部分の脱脂を充分に行い、付属の両面テープとコーキングボンド等(別売)を併用しフロントスポイラーに接着して下さい。
- 8) フロントスポイラーを取り付け位置に合わせて付属両面テープとコーキングボンド等(別売)で車両へ接着し、各固定箇所を仮止めて下さい。  
※両面テープの離脱紙はスポイラーを装着する際、調整ができる様に全て剥がさず両端のみを剥がして下さい。
- 9) 全体のバランスを見て正確な位置にある事が確認できたら接着部分と仮止めた部分を確実に固定して下さい。
- 10) スポイラーが完全に接着するまで十分に圧着した状態でズレない様に固定しておいて下さい。

### △ 注意

- ※作業は2名以上で行い、ボディにキズが付かない様に注意して下さい。
- ※車両の誤差でズレ等が生じる場合は各部調整を行って下さい。

### ■ エンドモールド取り付け説明図 作業内容:(5)

スポイラーの接着面にプライマー(別売)を塗布し、エンドモールドを貼り付けて下さい。

エンドモールド

スポイラー側接着面

※接着部分に使用するボンドはシリコン系の物をお使い下さい。

### ※塗り分け位置説明図 作業内容:(4)

デモカーは画像の様に塗り分けております。

グロスブラック

※数値に関しましては車両誤差や採寸方法によって変わりますので参考数値とお考えください

540mm

### ■ 作業内容:(1) (左右同様)

LS-F車専用  
純正サイドグリル

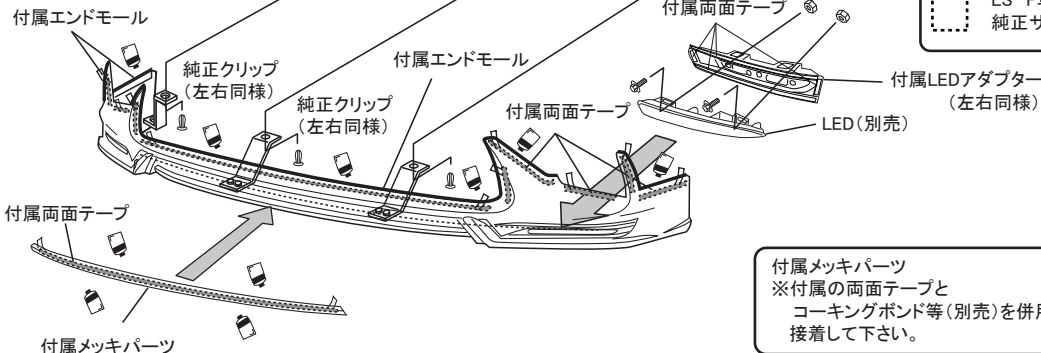

付属メッキパーツ  
※付属の両面テープとコーキングボンド等(別売)を併用し接着して下さい。

# LEXUS LS500/500h F SPORT

GVF50/VXF50  
(H29.12~)

WALD EXECUTIVE LINE

取付説明書  
**WALD**  
Sportliche Autoausrüstung WALD International

この度は当社の製品をお買い上げ頂きまして誠にありがとうございます。本書はLEXUS LS-F 500/500h F SPORTにダクトカバーを取り付ける場合の取り付け要領について記載しております。取り付け前に必ずお読み頂き、記載内容に従って正しく取り付けを行って下さい。

**△ 注意** ※取り付け上の不備による不具合及び塗装後の返品には応じられませんのでご注意ください。

※本製品は塗装前に必ず車両に仮り合わせ、隙間調整を行って下さい。

- 記載内容を守らなかった為の不具合につきましては責任を負いかねる場合がありますので予め御了承下さい。
- 本製品を改造しての取り付けは絶対にして下さい。
- 純正部品取り外し時の御不明点は車両販売ディーラーにお問い合わせ下さい。
- 作業は全て、サイドブレーキをかけ、エンジンを停止し完全に冷めて、車両が確実に固定されている事を確認してからタイヤを外して行って下さい。
- カッターナイフ等を使用する際は充分取扱いに注意して作業を行って下さい。ケガ等の一切の責任は負いかねます。
- 本製品は製品、車両誤差等により、取り付け穴及び車両との合わせ部をヤスリ等で削り調整して頂く場合がございます。
- 本製品に無理な力を加えると破損する恐れがございます。特にビス、ボルト固定の際は必ず全体を仮止めし各部の取り付け具合を確認しながら少しずつ細心の注意で無理な力を加えないように本締めして下さい。
- 車両側の穴開け部には腐食防止の処理を施して下さい。
- 取り付け完了後は各取り付け部及び全体のカタツキ等が無いか、再確認して下さい。又、一定期間毎に取り付け確認、必要に応じて増締めを行って下さい。
- 塗装の塗り分け指示は、あくまで推奨です。お客様の御判断で塗り分けを行って下さい。
- WALD製品は使用目的や使用範囲が限定されており、純正部品とは別の扱いとなる為、車両保証や修理が受けられない場合がございます。予めご了承下さい。
- エアロパーツを装着すると最低地上高が下がる為、緑石や段差にパーツが干渉する場合がございます。またガレージジャッキ等が指定の位置で使えなくなる場合がございます。FRP製、ABS製、PPE製のパーツの場合、純正部品より衝撃に弱くなります。また、車両の色と完全に一致しないことや、取付部に多少のスレが生じる場合もあります。予めご了承下さい。

## コーキングボンド使用(別売)

 このマークの部分はコーキングボンドでスポイラーとボディの隙間がきれいに埋まる様に接着して下さい。

- 接着部分は必ず脱脂を充分に行って下さい。
- コーキングボンドで接着後は完全に接着するまで放置し、洗車等濡れる事は避けて下さい。
- 後々、脱着が必要になる部分にはシリコン系のボンドを使用する事をお勧め致します。

※コーキングボンドはお近くの自動車用品店やホームセンター等でお買い求め下さい。

※付属ビス等が付く商品に関しては別袋に入れ、製品の外袋に貼り付けていますのでご注意ください。

	構成部品	数量
DUCT COVER	ダクトカバー本体	1set
	メッキパーツ	1set
	エンドモール(黒/グレー)	各1
	ネット	2
	ネット取付用タッピングビス	8

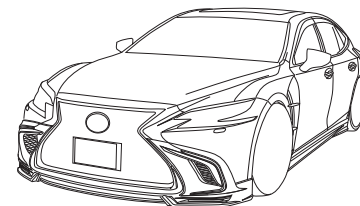

## FRONT DUCT COVER

### 【塗装前作業】

- 1) フロントスポイラーを取付した後、図を参考に取り付け位置に仮合わせをして下さい。  
※その際、干渉する部分がありましたら無理に組まずにヤスリ等で削り微調整を行って下さい。
- 2) 全体のバランスを見て正確な位置にある事を確認し、マーキングして下さい。
- 3) 図を参考に任意で塗り分けを行って下さい。

### 【塗装後作業】

- 4) 付属のネットをタッピングビスにて取り付けて下さい。
- 5) 付属のエンドモールドをダクトカバーに貼り付けて下さい。
- 6) 付属メッキパーツの接着面とダクトカバーの密着する部分の脱脂を充分に行い、付属の両面テープとコーキングボンド等(別売)を併用しダクトカバーに接着して下さい。
- 7) ダクトカバーの接着面と車両側の密着する部分の脱脂を充分に行って下さい。
- 8) ダクトカバーを取り付け位置に合わせて付属両面テープとコーキングボンド等で(別売)車両へ接着して下さい。
- 9) ※両面テープの離れ紙はダクトカバーを装着する際、調整ができる様に全て剥がさず両端のみを剥がして下さい。  
全体のバランスを見て正確な位置にある事を確認し、確実に固定して下さい。

### ■エンドモール取り付け説明図 作業内容: (5)

スポイラーの接着面にプライマー(別売)を塗布し、エンドモールドを貼り付けて下さい。

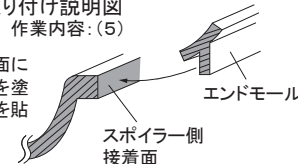

付属両面テープ

付属エンドモールド

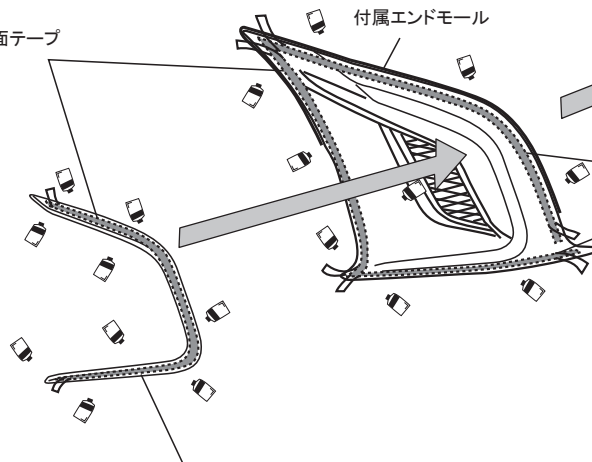

付属両面テープ

### ※塗り分け位置説明図 作業内容: (3)

デモカーは画像の様に塗り分けております。

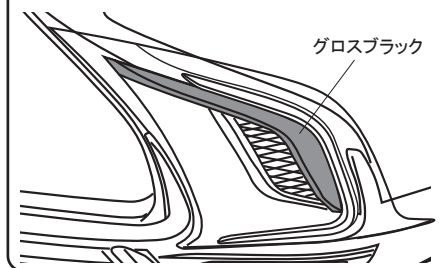

グロスブラック

### ■ダクト用ネット取り付け説明図

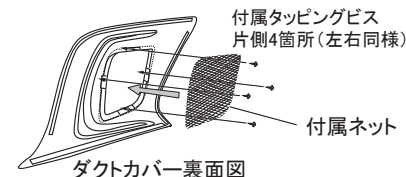

付属メッキパーツ(左右同様)  
※付属の両面テープとコーキングボンド等(別売)を併用し接着して下さい。

※接着部分に使用するボンドはシリコン系の物をお使い下さい。

### △ 注意

- ※作業は2名以上で行い、ボディにキズが付かない様に注意して下さい。
- ※車両の誤差でスレ等が生じる場合は各部調整を行って下さい。

# LEXUS LS500h/500

GVF50/VXF50 (H29.10～)

WALD EXECUTIVE LINE

取付説明書  
**WALD**  
Sportliche Autoausrüstung WALD International

この度は当社の製品をお買い上げ頂きまして誠にありがとうございます。本書はLEXUS LS500h/500にフロントスポイラー用LEDランプを取り付ける場合の取り付け要領について記載しております。取り付け前に必ずお読み頂き、記載内容に従って正しく取り付けを行って下さい。

## △ 注意 ※取り付け上の不備による不具合及び塗装後の返品には応じられませんのでご注意ください。

※本製品は塗装前に必ず車両に仮り合わせ、隙間調整を行って下さい。

- 記載内容を守らなかった為の不具合につきましては責任を負いかねる場合がありますので予め御了承下さい。
- 本製品を改造しての取り付けは絶対にして下さい。
- 純正部品取り外し時の御不明点は車両販売ディーラーにお問い合わせ下さい。
- 作業は全て、サイドブレーキをかけ、エンジンを停止し完全に冷めて、車両が確実に固定されている事を確認してからタイヤを外して行って下さい。
- カッターナイフ等を使用する際は充分取扱いに注意して作業を行って下さい。ケガ等の一切の責任は負いかねます。
- 本製品は製品、車両誤差等により、取り付け穴及び車両との合わせ部をヤスリ等で削り調整して頂く場合がございます。
- 本製品に無理な力を加えると破損する恐れがございます。特にビス、ボルト固定の際は必ず全体を仮止めし各部の取り付け具合を確認しながら少しずつ細心の注意で無理な力を加えないように本締めして下さい。
- 車両側の穴開け部には腐食防止の処理を施して下さい。
- 取り付け完了後は各取り付け部及び全体のガタツキ等が無いか、再確認して下さい。又、一定期間毎に取り付け確認、必要に応じて増締めを行って下さい。
- 塗装の塗り分け指示は、あくまで推奨です。お客様の御判断で塗り分けを行って下さい。
- WALD製品は使用目的や使用範囲が限定されており、純正部品とは別の扱いとなる為、車両保証や修理が受けられない場合がございます。予めご了承下さい。
- エアロパーツを装着すると最低地上高が下がる為、縁石や段差にパーツが干渉する場合がございます。またガレージジャッキ等が指定の位置で使えなくなる場合がございます。FRP製、ABS製、PPE製のパーツの場合、純正部品より衝撃に弱くなります。また、車両の色と完全に一致しないことや、取付部に多少のズレが生じる場合もあります。予めご了承下さい。

## コーキングボンド使用(別売)

このマークの部分はコーキングボンドでスポイラーとボディの隙間がきれいに埋まる様に接着して下さい。

- 接着部分は必ず脱脂を充分に行って下さい。
- コーキングボンドで接着後は完全に接着するまで放置し、洗車等濡れる事は避けて下さい。
- 後々、脱着が必要になる部分にはシリコン系のボンドを使用する事をお勧め致します。

※コーキングボンドはお近くの自動車用品店やホームセンター等でお買い求め下さい。

※付属ビス等が付く商品に関しては別袋に入れ、製品の外袋に貼り付けていますのでご注意ください。

	構成部品	数量
LED LAMP	LEDランプ	1set
OPTION PARTS	リレーハーネス(別売)	1

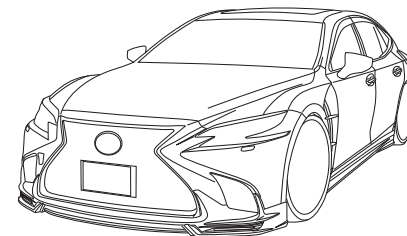

# LED LAMP (OPTION)

## 【塗装前作業】

- 1) フロントスポイラーLED部をカットしLEDが入るように加工して下さい
- 2) 図2、3を参考に水抜き穴を開け、LEDを仮合わせて下さい。(両面テープはまだ使わないで下さい)  
※その際、干渉する部分やズレ等がありましたら無理に組まずにヤスリ等で削り微調整を行って下さい。

- 3) フロントスポイラーとのフィットを確認し、LEDランプの接続に必要な配線作業をし、点灯確認をし、照射角度の調整、確認をして下さい。  
※使用しない配線(車両側も含む)に関しては、必ず絶縁処理を行って下さい。

## 【塗装後作業】

- 4) LEDアダプターの接着面と車両側の密着する部分の脱脂を充分に行って下さい。
- 5) 1)で組み付けたLEDランプを付属の両面テープとコーキングボンド等(別売)を併用しフロントスポイラーに接着して下さい。フロントスポイラーに組み付けて下さい。  
※LEDランプは固定する前に必ず点灯確認を行って下さい。
- 6) フィットを確認し、LEDランプの接続に必要な配線作業を行って下さい。  
※使用しない配線(車両側も含む)に関しては、必ず絶縁処理を行って下さい。
- 7) LEDアダプターが完全に接着するまで充分に圧着した状態でズレない様に固定しておいて下さい。

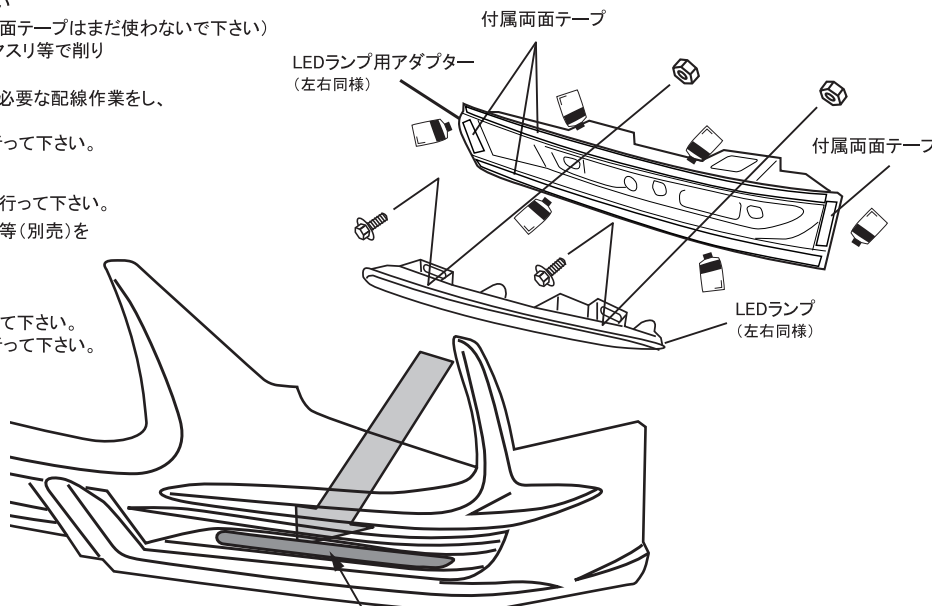

## △ 注意

- ※作業は2名以上で行い、ボディにキズが付かない様に注意して下さい。
- ※車両の誤差でズレ等が生じる場合は各部調整を行って下さい。
- ※配線作業は必ず通電しない状態で行って下さい。(バッテリー端子を取り外す等、車両に適した方法をとって下さい。)

## 図1 = 配線図 =

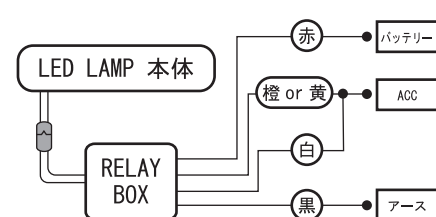

※単独で点灯をさせる場合は別売のリレーハーネスをご利用下さい。

車両側配線

## 図2 ■ LEDランプ加工説明図 LEDランプ上面図(図は左用)

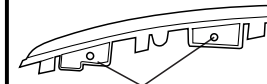

水抜き穴を開けて下さい

## 図3 ■ LEDアダプター加工説明図 LEDアダプター上面図(図は左用)

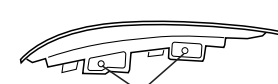

水抜き穴を開けて下さい

※接着部分に使用するボンドはシリコン系の物をお使い下さい。



WALD INTERNATIONAL

株式会社ヴァルド

〒569-0072 大阪府高槻市京口町10-13 Tel.072-673-3000 (代) Fax.072-673-3003

2023/07

# LEXUS LS500h/500 LEXUS LS500h/500 F SPORT

WALD EXECUTIVE LINE

取付説明書  
**WALD**  
Sportliche Autoausrüstung WALD International

この度は当社の製品をお買い上げ頂きまして誠にありがとうございます。本書はLEXUS LS500h/500 にスポーツフェンダーダクトを取り付ける場合の取り付け要領について記載しております。取り付け前に必ずお読み頂き、記載内容に従って正しく取り付けを行って下さい。

### △ 注意 ※取り付け上の不備による不具合及び塗装後の返品には応じられませんのでご注意ください。

※本製品は塗装前に必ず車両に仮り合わせ、隙間調整を行って下さい。

- 記載内容を守らなかった為の不具合につきましては責任を負いかねる場合がありますので予め御了承下さい。
- 本製品を改造しての取り付けは絶対にしないで下さい。
- 純正部品取り外し時の御不明点は車両販売ディーラーにお問い合わせ下さい。
- 作業は全て、サイドブレーキをかけ、エンジンを停止し完全に冷めて、車両が確実に固定されている事を確認してからタイヤを外して行って下さい。
- カッターナイフ等を使用する際は充分取扱いに注意して作業を行って下さい。ケガ等の一切の責任は負いかねます。
- 本製品は製品、車両誤差等により、取り付け穴及び車両との合わせ部をヤスリ等で削り調整して頂く場合がございます。
- 本製品に無理な力を加えると破損する恐れがございます。特にビス、ボルト固定の際は必ず全体を仮止めし各部の取り付け具合を確認しながら少しずつ細心の注意で無理な力を加えないように本締めして下さい。
- 車両側の穴開け部には腐食防止の処理を施して下さい。
- 取り付け完了後は各取り付け部及び全体のカタツキ等が無いか、再確認して下さい。又、一定期間毎に取り付け確認、必要に応じて増締めを行って下さい。
- 塗装の塗り分け指示は、あくまで推奨です。お客様の御判断で塗り分けを行って下さい。
- WALD製品は使用目的や使用範囲が限定されており、純正部品とは別の扱いとなる為、車両保証や修理が受けられない場合がございます。予めご了承下さい。
- エアロパーツを装着すると最低地上高が下がる為、縁石や段差にパーツが干渉する場合がございます。またガレージジャッキ等が指定の位置で使えなくなる場合がございます。FRP製、ABS製、PPE製のパーツの場合、純正部品より衝撃に弱くなります。また、車両の色と完全に一致しないことや、取付部に多少のスレが生じる場合もあります。予めご了承下さい。

### コーキングボンド使用(別売)

このマークの部分はコーキングボンドでスポイラーとボディの隙間がきれいに埋まる様に接着して下さい。

- 接着部分は必ず脱脂を充分に行って下さい。
- コーキングボンドで接着後は完全に接着するまで放置し、洗車等濡れる事は避けて下さい。
- 後々、脱着が必要になる部分にはシリコン系のボンドを使用する事をオススメ致します。

※コーキングボンドはお近くの自動車用品店やホームセンター等でお買い求め下さい。

※付属ビス等が付く商品に関しては別袋に入れ、製品の外袋に貼り付けていますのでご注意ください。

	構成部品	数量
SPORT FENDER DUCT	フロントスポーツフェンダー本体(左右)	各1
	ネット	2
OPTION PARTS	フィン(長)(M3×12ボルトワッシャー付き)	2set
	フィン(短)(M3×12ボルトワッシャー付き)	2set

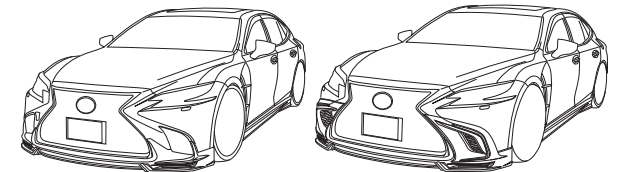

## SPORT FENDER DUCT

### 【塗装前作業】

- 1) 純正のサービスマニュアルに従って純正のバンパー、フェンダー、サイドパーツを取り外して下さい。(外したパーツや部品は使用しますので保管願います)
- 2) 純正フェンダーから各パーツを取り外してください。
- 3) スポーツフェンダーダクトに純正パーツを移設して下さい。  
※その際、干渉する部分がありましたら無理に組まずにヤスリ等で削り微調整を行って下さい。
- 4) オプションのフィンを取り付ける部分は穴を開け、オプションのフィンを仮合わせして下さい。(別紙参照)
- 5) スポーツフェンダーダクト車両に組み付けて下さい。  
※その際、干渉する部分がありましたら無理に組まずにヤスリ等で削り微調整を行って下さい。  
※ネットの装着後、ピンやダクト内部が目立つ場合はダクト内部を黒く塗装して下さい。
- 6) 全体のバランスを見て正確な位置にある事を確認してください。

### 【塗装後作業】

- 7) スポーツフェンダーダクトに純正パーツを移設して下さい。
- 8) オプションのフィンを取り付けて下さい。(別紙参照)
- 9) スポーツフェンダーダクトの裏から付属ネットを取り付け金具とコーキングボンド等(別売)を利用して取り付けください。(別紙参照)
- 10) スポーツフェンダーダクトを車両に合わせ、各取り付け位置を仮止めて下さい。
- 11) 純正のサービスマニュアルに従ってバンパー、フェンダー、サイドパーツをボディに取り付けて下さい。
- 12) 全体のバランスを見て正確な位置にある事を確認し、確実に固定して下さい。
- 13) インナーカバーを元通りに戻し、固定して下さい。

△ 注意 ※作業は2名以上で行い、ボディにキズが付かない様に注意して下さい。  
※車両の誤差でズレ等が生じる場合は各部調整を行って下さい。

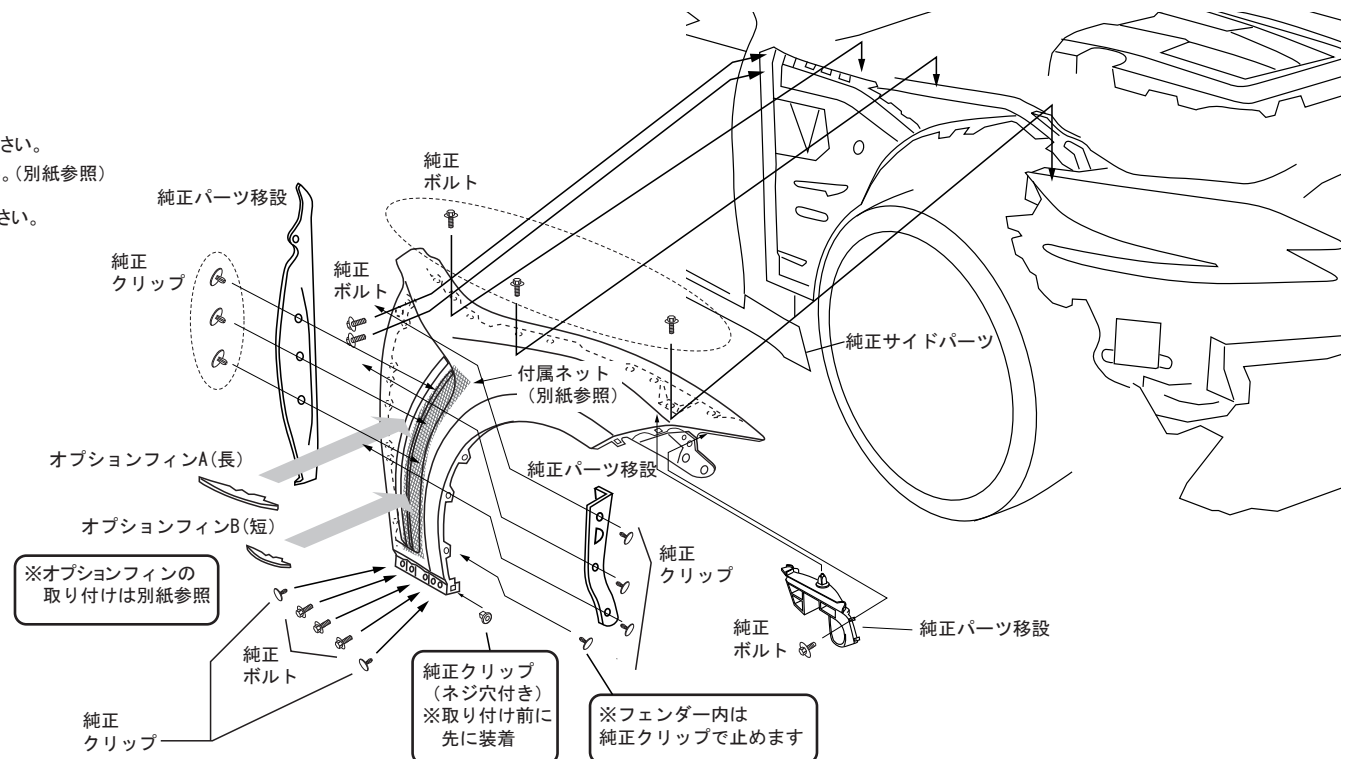

# LEXUS LS500h/500 LEXUS LS500h/500 F SPORT GVF50/VXF50

WALD EXECUTIVE LINE

取付説明書  
**WALD**  
Sportliche Autoausrüstung WALD International

この度は当社の製品をお買い上げ頂きまして誠にありがとうございます。本書はLEXUS LS500h/500にスポーツフェンダーダクトを取り付ける場合の取り付け要領について記載しております。取り付け前に必ずお読み頂き、記載内容に従って正しく取り付けを行って下さい。

## ■オプションフィン取り付け説明図

オプションフィン取り付け位置図 (左右同様)

※数値に関しましては車両誤差や採寸方法によって変わりますので参考数値とお考えください

### オプションフィン取り付け断面図 (左側)

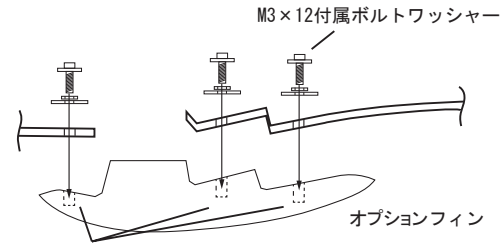

※ボルト穴の深さによりボルトの長さを調整してください

オプションフィンA(長)

オプションフィンB(短)

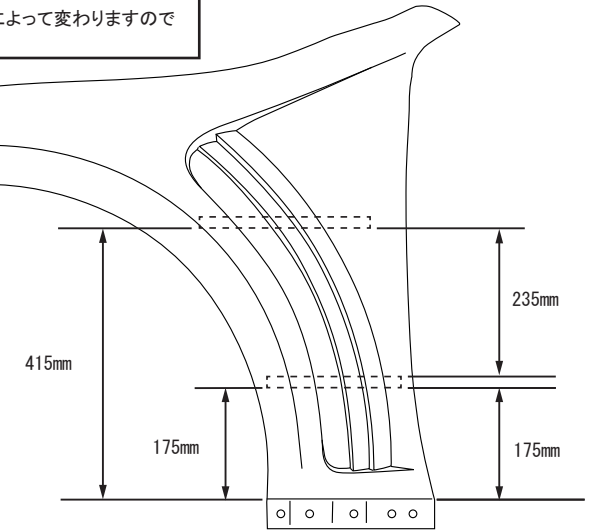
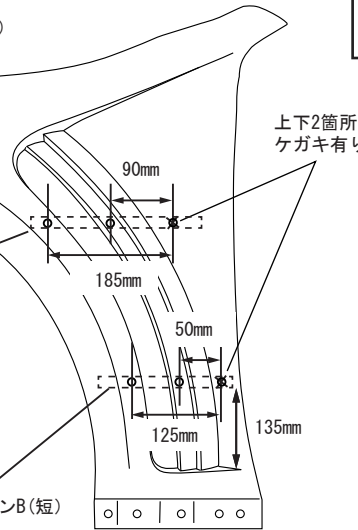

## ■ネット取り付け説明図 作業内容:(9)

開口部に付属ネットをフェンダーの裏側から装着し、フェンダー付属のピンとコーキングボンド(別売)等で確実に固定して下さい。  
※ネットの装着後、ピンやダクト内部が目立つ場合は黒く塗装をして下さい。

※接着部分に使用するボンドはシリコン系の物をお使い下さい。

裏面図(左右同様)

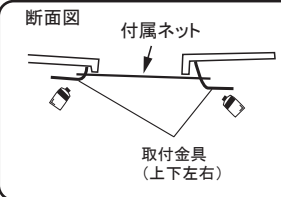
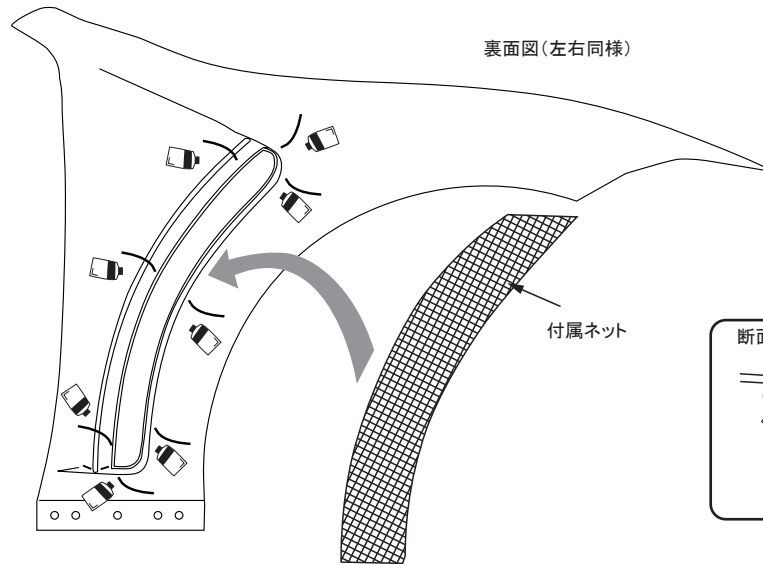

# LEXUS LS500/500h

GVF50/VXF50  
(H29.10～)

WALD EXECUTIVE LINE

取付説明書  
**WALD**  
Sportliche Autoausrüstung WALD International

この度は当社の製品をお買い上げ頂きまして誠にありがとうございます。本書はLEXUS LS-F 500/500hにサイドステップを取り付ける場合の取り付け要領について記載しております。取り付け前に必ずお読み頂き、記載内容に従って正しく取り付けを行って下さい。

**注意** ※取り付け上の不備による不具合及び塗装後の返品には応じられませんのでご注意ください。

※本製品は塗装前に必ず車両に仮り合わせ、隙間調整を行って下さい。

- 記載内容を守らなかった為の不具合につきましては責任を負いかねる場合がありますので予め御了承下さい。
- 本製品を改造しての取り付けは絶対にしないで下さい。
- 純正部品取り外し時の御不明点は車両販売ディーラーにお問い合わせ下さい。
- 作業は全て、サイドブレーキをかけ、エンジンを停止し完全に冷めて、車両が確実に固定されている事を確認してからタイヤを外して行って下さい。
- カッターナイフ等を使用する際は充分取扱いに注意して作業を行って下さい。ケガ等の一切の責任は負いかねます。
- 本製品は製品、車両誤差等により、取り付け穴及び車両との合わせ部をヤスリ等で削り調整して頂く場合がございます。
- 本製品に無理な力を加えると破損する恐れがございます。特にビス、ボルト固定の際は必ず全体を仮止めし各部の取り付け具を確認しながら少しずつ細心の注意で無理な力を加えないように本締めして下さい。
- 車両側の穴開け部には腐食防止の処理を施して下さい。
- 取り付け完了後は各取り付け部及び全体のガタツキ等が無いが、再確認して下さい。又、一定期間毎に取り付け確認、必要に応じて増締めを行って下さい。
- 塗装の塗り分け指示は、あくまで推奨です。お客様の御判断で塗り分けを行って下さい。
- WALD製品は使用目的や使用範囲が限定されており、純正部品とは別の扱いとなる為、車両保証や修理が受けられない場合がございます。予めご了承下さい。
- エアロパーツを装着すると最低地上高が下がる為、縁石や段差にパーツが干渉する場合がございます。またガレージジャッキ等が指定の位置で使えなくなる場合がございます。FRP製、ABS製、PPE製のパーツの場合、純正部品より衝撃に弱くなります。また、車両の色と完全に一致しないことや、取付部に多少のスレが生じる場合もあります。予めご了承下さい。

## コーキングボンド使用(別売)

 このマークの部分はコーキングボンドでスポイラーとボディの隙間がきれいに埋まる様に接着して下さい。

- 接着部分は必ず脱脂を充分に行ってください。
- コーキングボンドで接着後は完全に接着するまで放置し、洗車等濡れる事は避けて下さい。
- 後々、脱着が必要になる部分にはシリコン系のボンドを使用する事をお薦め致します。

※コーキングボンドはお近くの自動車用品店やホームセンター等でお買い求め下さい。

※付属ビス等が付く商品に関しては別袋に入れ、製品の外袋に貼り付けていますのでご注意ください。

	構成部品	数量
SIDE STEP	サイドステップ本体 (L/R、付属ステー装着済み))	各1
	エンドモール(黒/グレー)	各1

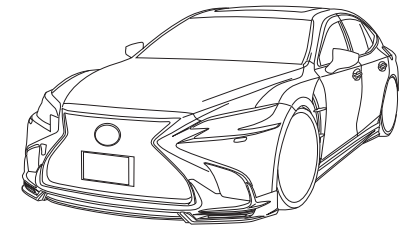

## SIDE STEP

### 【塗装前作業】

- 1) サイドステップの付属ステーを利用し、車両へ仮組みをして下さい。  
(両面テープはまだ使わないで下さい)  
※その際、干渉する部分がありましたら無理に組まずにヤスリ等で削り微調整を行って下さい。
- 2) 全体のバランスを見て正確な位置にある事を確認し、マーキングして下さい。

### 【塗装後作業】

- 3) 付属のエンドモールをサイドステップに貼り付けて下さい。
- 4) サイドステップの接着面と車両側の密着する部分の脱脂を充分に行ってください。
- 5) サイドステップを取り付け位置に合わせて付属の両面テープとコーキングボンド等(別売)で車両へ接着し、各固定箇所を仮止めて下さい。  
※両面テープの離れ紙はスポイラーを装着する際、調整ができる様に全て剥がさず両端のみを剥がして下さい。
- 6) 全体のバランスを見て正確な位置にある事が確認できましたら接着部分と仮止めた部分を確実に固定して下さい。
- 7) スポイラーが完全に接着するまで充分に圧着した状態でズレない様に固定しておいて下さい。

### ■エンドモール取り付け説明図 作業内容:(3)

スポイラーの接着面にプライマー(別売)を塗布し、エンドモールを貼り付けて下さい。

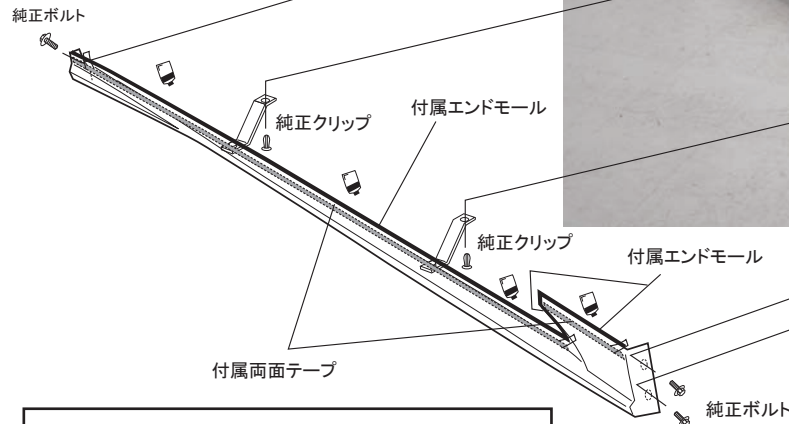
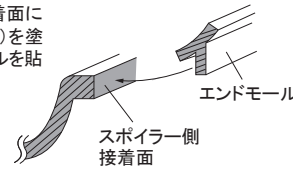

※接着部分に使用するボンドはシリコン系の物をお使い下さい。

### 注意

- ※作業は2名以上で行い、ボディにキズが付かない様に注意して下さい。
- ※車両の誤差でズレ等が生じる場合は各部調整を行って下さい。

# LEXUS LS500/LS500 for V6 TWIN TURBO

GVF50/VXF50  
(H29.12~)

WALD EXECUTIVE LINE

取付説明書  
**WALD**  
Sportliche Autoausrüstung WALD International

この度は当社の製品をお買い上げ頂きまして誠にありがとうございます。本書はLEXUS LS 500/500 F SPORTにリアスカートを取り付ける場合の取り付け要領について記載しております。取り付け前に必ずお読み頂き、記載内容に従って正しく取り付けを行って下さい。

**△注意** ※取り付け上の不備による不具合及び塗装後の返品には応じられませんのでご注意ください。

※本製品は塗装前に必ず車両に仮り合わせ、隙間調整を行って下さい。

- 記載内容を守らなかった為の不具合につきましては責任を負いかねる場合がありますので予め御了承下さい。
- 本製品を改造しての取り付けは絶対にしないで下さい。
- 純正部品取り外し時の御不明点は車両販売ディーラーにお問い合わせ下さい。
- 作業は全て、サイドブレーキをかけ、エンジンを停止し完全に冷めて、車両が確実に固定されている事を確認してからタイヤを外して行って下さい。
- カッターナイフ等を使用する際は充分取扱いに注意して作業を行って下さい。ケガ等の一切の責任は負いかねます。
- 本製品は製品、車両誤差等により、取り付け穴及び車両との合わせ部をヤスリ等で削り調整して頂く場合がございます。
- 本製品に無理な力を加えると破損する恐れがございます。特にビス、ボルト固定の際は必ず全体を仮止めし各部の取り付け具合を確認しながら少しずつ細心の注意で無理な力を加えないように本締めして下さい。
- 車両側の穴開け部には腐食防止の処理を施して下さい。
- 取り付け完了後は各取り付け部及び全体のカタツキ等が無いか、再確認して下さい。又、一定期間毎に取り付け確認、必要に応じて増締めを行って下さい。
- 塗装の塗り分け指示は、あくまで推奨です。お客様の御判断で塗り分けを行って下さい。
- WALD製品は使用目的や使用範囲が限定されており、純正部品とは別の扱いとなる為、車両保証や修理が受けられない場合がございます。予めご了承下さい。
- エアロパーツを装着すると最低地上高が下がる為、緑色や段差にパーツが干渉する場合がございます。またガレージジャッキ等が指定の位置で使えなくなる場合がございます。FRP製、ABS製、PPE製のパーツの場合、純正部品より衝撃に弱くなります。また、車両の色と完全に一致しないことや、取付部に多少のズレが生じる場合もあります。予めご了承下さい。

## コーキングボンド使用(別売)

このマークの部分はコーキングボンドでスポイラーとボディの隙間がきれいに埋まる様に接着して下さい。

- 接着部分は必ず脱脂を充分に行って下さい。
- コーキングボンドで接着後は完全に接着するまで放置し、洗車等濡れる事は避けて下さい。
- 後々、脱着が必要になる部分にはシリコン系のボンドを使用する事をお薦め致します。

※コーキングボンドはお近くの自動車用品店やホームセンター等でお買い求め下さい。

※付属ビス等が付く商品に関しては別袋に入れ、製品の外袋に貼り付けていますのでご注意ください。

	構成部品	数量
REAR SKIRT	リアスカート本体(付属ステー装着済み)	1
	LEDランプ	1
	LEDアダプター	1
	LEDカバー	1
	リフレクターアダプター	1set
	牽引フックカバー(リアスカート用)	1set
	ステアアダプター	1set
	M4×25ボルトナット	5set
OPTION PARTS	メッキパーツセンター用	1
	メッキパーツ左右用	1set
	エンドモール(黒/グレー)	各1
	マフラーカッター(別売)	1set

## REAR SKIRT

### 【塗装前作業】

- 1) 純正のサービスマニュアル等に従って純正リアパーツと純正マフラーカッターを取り外して下さい。  
(外した際の純正パーツや部品は保管願います)
- 2) リアスカートを付属ステーを利用して、車両へ仮組みをして下さい。(別紙リアスカート取り付け要領書参照)  
(両面テープはまだ使わないで下さい)  
※その際、干渉する部分がありましたら無理に組まずにヤスリ等で削り微調整を行って下さい。
- 3) フィッティングを確認し、付属牽引フックカバー(図参照)を仮止めて下さい。  
リアスカートの上端ラインと付属カバーの上端ラインが同一ライン上にあることを確認し、マスキングテープ等で取り付け位置をマーキングして下さい。  
※牽引フックカバーが緩衝していないことを確認して下さい。
- 4) 全体のバランスを見て正確な位置にある事を確認して下さい。
- 5) 図を参考に任意で塗り分けを行って下さい。

### 【塗装後作業】

- 6) 付属のエンドモールドをスポイラーに貼り付けて下さい。
- 7) 付属LEDアダプターにLEDを付属のボルトナット(計5ヶ所)で組み付けてください。  
※組み付け後、ねじゆるみ止め接着剤(別売)等で固定することをお勧めします。
- 8) 付属LEDアダプターが密着するリアスカートの裏面の脱脂を充分に行って下さい。
- 9) 組み付けたLEDアダプターをリアスカートに付属の両面テープとコーキングボンド等(別売)で固定し、配線を接続し点灯確認をして下さい。  
※付属のLEDランプはバックフォグとして使用して下さい。  
※車検時にLEDカバーが必要になりますので保管願います
- 10) 別紙リアスカート取り付け要領書で組み付けたリフレクターアダプターと各メッキパーツを車両側の密着する部分の脱脂を充分に行い付属の両面テープとコーキングボンド等(別売)を併用しリアスカートに接着して下さい。
- 11) スポイラーを取り付け位置に合わせて両面テープ(別売)とコーキングボンド等(別売)を併用してスポイラーを車両へ接着し、各固定箇所を仮止めて下さい。  
※両面テープの離脱紙はスポイラーを装着する際、調整ができる様に全て剥がさず両端のみを剥がして下さい。
- 12) 全体のバランスを見て正確な位置にある事が確認できたら接着部分と仮止めた部分を確実に固定して下さい。
- 13) スポイラーが完全に接着するまで十分に圧着した状態でズレないように固定しておいて下さい。

**△注意** ※作業は2名以上で行い、ボディにキズが付かない様に注意して下さい。  
※車両の誤差でズレ等が生じる場合は各部調整を行って下さい。

### ■エンドモール取り付け説明図 作業内容:(6)

スポイラーの接着面にプライマー(別売)を塗布し、エンドモールドを貼り付けて下さい。

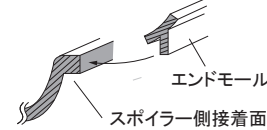

※接着部分に使用するボンドはシリコン系の物をお使い下さい。

### ※塗り分け位置説明図 作業内容:(5)

デモカーは画像の様に塗り分けております。

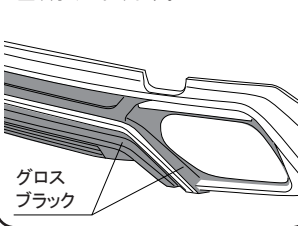

付属メッキパーツ(センター用、左右用)  
※付属の両面テープとコーキングボンド等(別売)を併用し接着して下さい。



図1 作業内容:(1)

□ 純正リアパーツ

# LEXUS LS500/LS500 for V6 TWIN TURBO

GVF50/VXF50  
(H29. 12~)

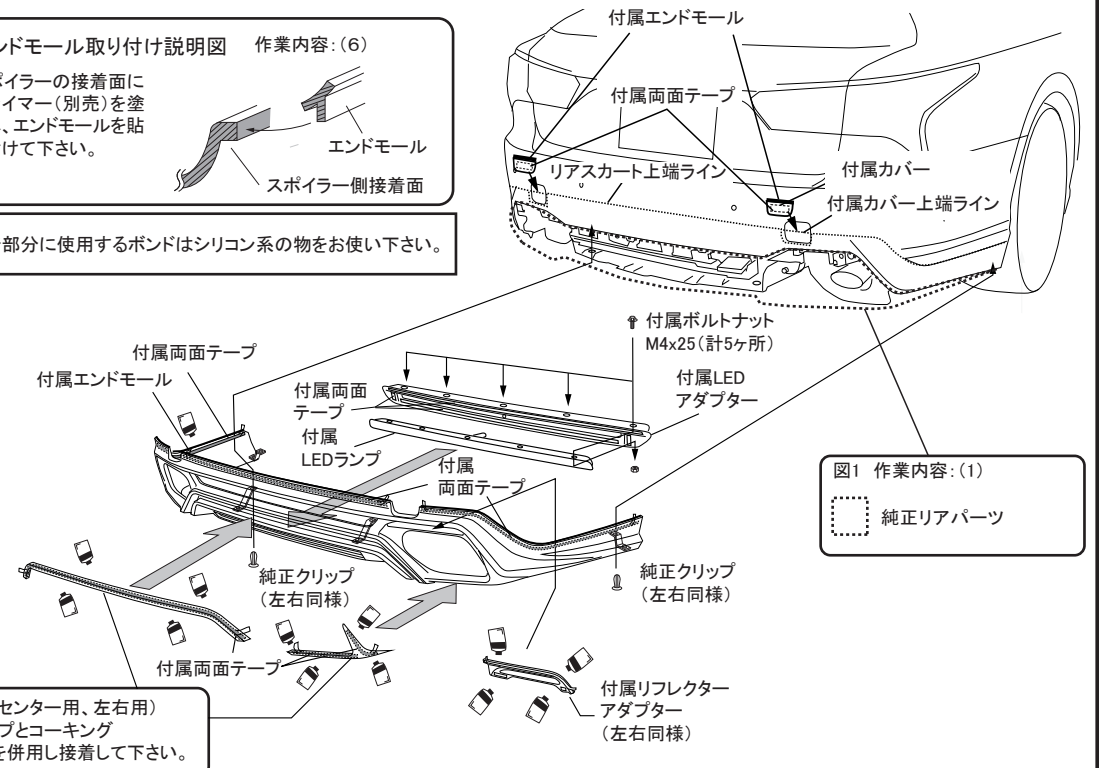
WALD EXECUTIVE LINE

取付説明書

WALD  
Sportliche Autoausrüstung WALD International

この度は当社の製品をお買い上げ頂きまして誠にありがとうございます。本書はLEXUS LS 500/500 F SPORTにリアスカートを取り付ける場合の取り付け要領について記載しております。取り付け前に必ずお読み頂き、記載内容に従って正しく取り付けを行って下さい。

## リアスカート 取り付け要領書

アンダーカバーを外して、図を参考に付属のステーアダプターを取り付けて下さい。  
最後にアンダーカバーを取り付けてA部とB部を純正クリップで共締めをして下さい。

### ■ステーアダプター取付

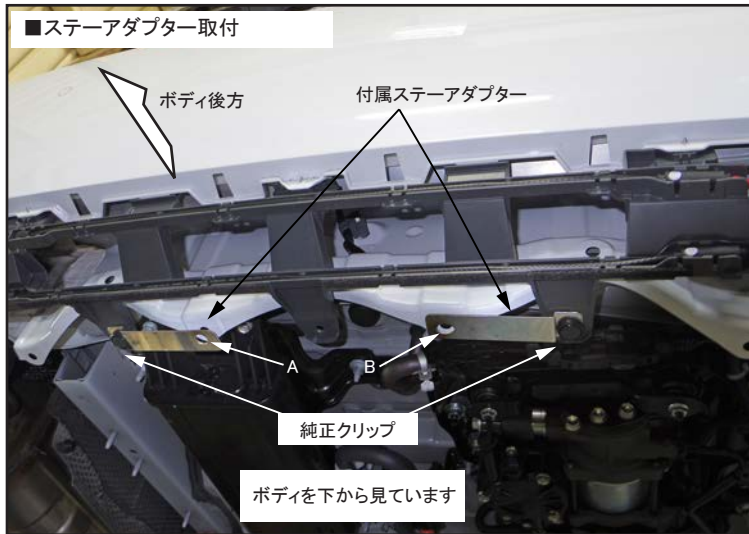

### ■純正バンパー加工図

作業内容:(2)

マフラーカッター装着の為  
斜線部を調整しながらカット  
して下さい(左右同様)

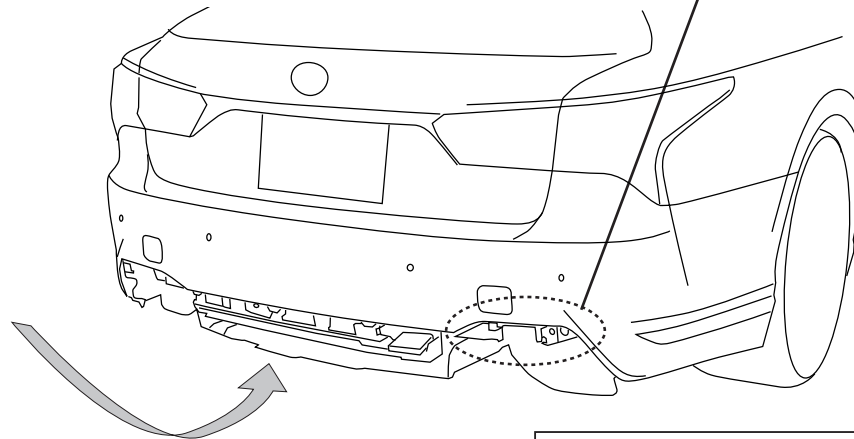
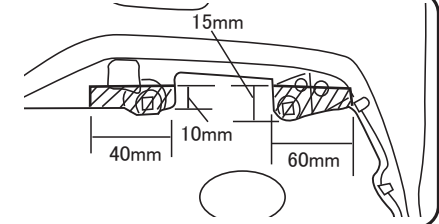

### ■リフレクターアダプター取付(左右同様)

作業内容:(10)

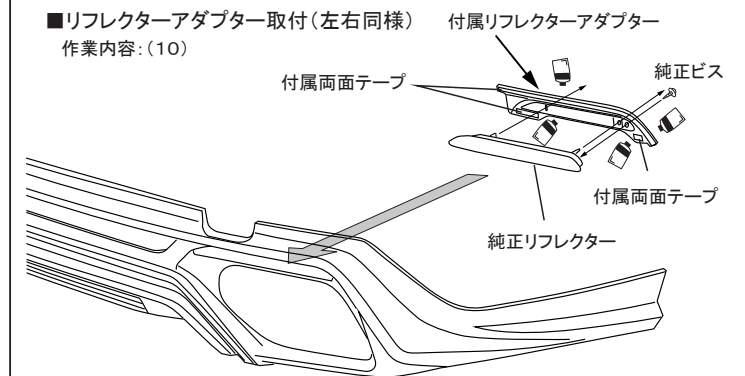

リフレクターアダプターが密着するリアスカートの裏面の脱脂を充分に行ってください。  
組み付けたリフレクターアダプターをリアスカートに付属の両面テープとコーキングボンド等  
(別売)で固定して下さい。



# LEXUS LS500h/500

GVF50/VXF50 (H29. 10～)

WALD EXECUTIVE LINE

取付説明書  
**WALD**  
Sportliche Autoausrüstung WALD International

この度は当社の製品をお買い上げ頂きまして誠にありがとうございます。本書はLEXUS LS500h/500にトランクスポイラーを取り付ける場合の取り付け要領について記載しております。取り付け前に必ずお読み頂き、記載内容に従って正しく取り付けを行って下さい。

**△ 注意** ※取り付け上の不備による不具合及び塗装後の返品には応じられませんのでご注意ください。

※本製品は塗装前に必ず車両に仮り合わせ、隙間調整を行って下さい。

- 記載内容を守らなかった為の不具合につきましては責任を負いかねる場合がありますので予め御了承下さい。
- 本製品を改造しての取り付けは絶対にしないで下さい。
- 純正部品取り外し時の御不明点は車両販売ディーラーにお問い合わせ下さい。
- 作業は全て、サイドブレーキをかけ、エンジンを停止し完全に冷めて、車両が確実に固定されている事を確認してからタイヤを外して行って下さい。
- カッターナイフ等を使用する際は充分取扱いに注意して作業を行って下さい。ケガ等の一切の責任は負いかねます。
- 本製品は製品、車両誤差等により、取り付け穴及び車両との合わせ部をヤスリ等で削り調整して頂く場合がございます。
- 本製品に無理な力を加えると破損する恐れがございます。特にビス、ボルト固定の際は必ず全体を仮止めし各部の取り付け具合を確認しながら少しずつ細心の注意で無理な力を加えないように本締めして下さい。
- 車両側の穴開け部には腐食防止の処理を施して下さい。
- 取り付け完了後は各取り付け部及び全体のカタツキ等が無いか、再確認して下さい。又、一定期間毎に取り付け確認、必要に応じて増締めを行って下さい。
- 塗装の塗り分け指示は、あくまで推奨です。お客様の御判断で塗り分けを行って下さい。
- WALD製品は使用目的や使用範囲が限定されており、純正部品とは別の扱いとなる為、車両保証や修理が受けられない場合がございます。予めご了承下さい。
- エアロパーツを装着すると最低地上高が下がる為、縁石や段差にパーツが干渉する場合がございます。またガレージジャッキ等が指定の位置で使えなくなる場合がございます。FRP製、ABS製、PPE製のパーツの場合、純正部品より衝撃に弱くなります。また、車両の色と完全に一致しないことや、取付部に多少のズレが生じる場合もあります。予めご了承下さい。

## コーキングボンド使用(別売)

 このマークの部分はコーキングボンドでスポイラーとボディの隙間がきれいに埋まる様に接着して下さい。

- 接着部分は必ず脱脂を充分に行ってください。
- コーキングボンドで接着後は完全に接着するまで放置し、洗車等濡れる事は避けて下さい。
- 後々、脱着が必要になる部分にはシリコン系のボンドを使用する事をお薦め致します。

※コーキングボンドはお近くの自動車用品店やホームセンター等でお買い求め下さい。

※付属ビス等が付く商品に関しては別袋に入れ、製品の外袋に貼り付けていますのでご注意ください。

	構成部品	数量
TRUNK SPOILER	トランクスポイラー本体	1
	メッキパーツ	1

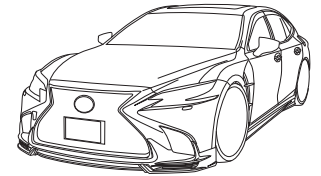

## TRUNK SPOILER

### 【塗装前作業】

- 1) トランクスポイラーを車両の取り付け位置に仮合わせして下さい。  
(両面テープはまだ使わないで下さい)
- 2) フィッティングを確認し、マスキングテープ等で取り付け位置をマーキングして下さい。
- 3) 図を参考に任意で塗り分けを行って下さい。

### 【塗装後作業】

- 4) メッキパーツの接着面と車両側の密着する部分の脱脂を充分に行ってください。
- 5) メッキパーツをトランクスポイラーに合わせて両面テープ(別売)とコーキングボンド等(別売)を併用して車両へ接着して下さい。  
※両面テープの離紙はスポイラーを装着する際、調整ができる様に全て剥がさず両端のみを剥がして下さい。
- 6) トランクスポイラーの接着面と車両側の密着する部分の脱脂を充分に行ってください。
- 7) トランクスポイラーをマーキングした位置に合わせて両面テープ(別売)とコーキングボンド等(別売)を併用して車両へ接着して下さい。  
※両面テープの離紙はスポイラーを装着する際、調整ができる様に全て剥がさず両端のみを剥がして下さい。
- 8) 全体のバランスを見て正確な位置にある事を確認し、確実に固定して下さい。
- 9) スポイラーが完全に接着するまで充分に圧着した状態でズレない様に固定しておいて下さい。

### △ 注意

- ※作業は2名以上で行い、ボディにキズが付かない様に注意して下さい。
- ※車両の誤差でズレ等が生じる場合は各部調整を行って下さい。

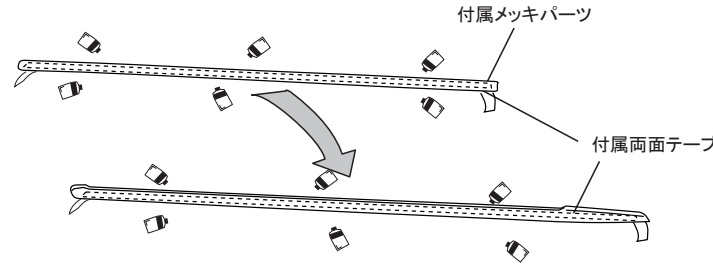

※接着部分に使用するボンドはシリコン系の物をお使い下さい。

