

取付説明書

RANGE ROVER

この度は当社の製品をお買い上げ頂きまして誠にありがとうございます。
本書はRANGE ROVERにスポイラーを取り付ける場合の取付要領について記載しております。
取り付け前に必ずお読み頂き、記載内容に従って正しく取り付けを行って下さい。

※ 両面テープはお近くの自動車用品店、ホームセンター等でお買い求め下さい。

- 両面テープ(別売)貼付箇所は必ず脱脂洗浄を行って下さい。
- 両面テープ(別売)は冬期等の低温時には接着力が低下しますのでドライヤー等で暖めてから貼付作業を行って下さい。
- 両面テープ(別売)貼付後は約24時間放置し、洗車等濡れる事は避けて下さい。

△注意 ※取り付け上の不備による不具合及び塗装後の返品には応じられませんので御注意下さい。
※本製品は塗装前に必ず車両に仮り合わせ、隙間調整を行って下さい。
■記載内容を守らなかった為の不具合につきましては責任を負いかねる場合がありますので予め御了承下さい。
■本製品を改造しての取り付けは絶対にしないで下さい。
■純正部品取り外し時の御不明点は車両販売ディーラーにお問い合わせ下さい。
■作業は全て、サイドブレーキをかけ、エンジンを停止し完全に冷めてから車両が確実に固定されている事を確認してからタイヤを外して行って下さい。
■カッターナイフ等を使用の際は充分取扱いに注意して作業を行って下さい。ケガ等の一切の責任は負いかねます。
■本製品は製品、車両誤差等により、取り付け穴及び車両との合わせ部をヤスリ等で削り調整して頂く場合がございます。
■本製品は成型品です。無理な力を加えると破損する恐れがございます。特にビス、ボルト固定の際は必ず全体を仮止めし各部の取り付け具合を確認しながら少しずつ細心の注意で無理な力を加えないように本締めして下さい。
■車両側の穴開け部には腐食防止の処理を施して下さい。
■取り付け完了後は各取り付け部及び全体のガタツキ等が無いか、再確認して下さい。又、一定期間毎に取り付け確認、必要に応じて増締めを行って下さい。

FRONT BUMPER SPOILER & GRILL

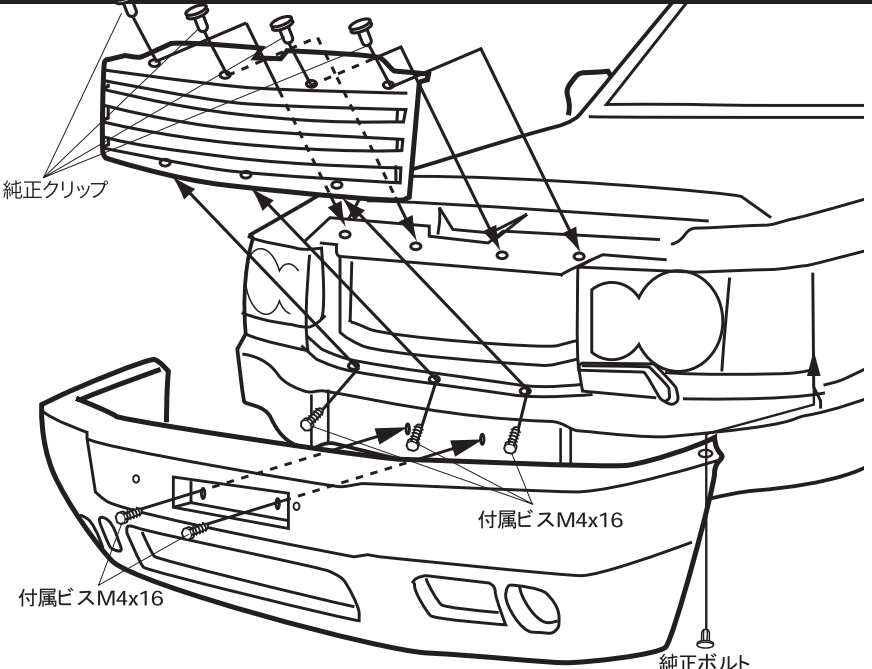

- 1) バンパーをホースメントごと外し、バンパーからホースメントを切り離し、ホースメントをボディに取り付けます。バンパースポイラーとボディを仮合わせして、フェンダー上部左右2ヶ所、正面ナンバー部分2ヶ所に取付け穴を開けます。
- 2) フェンダー上部左右2ヶ所を純正ボルトで仮止めして下さい。
- 3) 正面ナンバー部分2ヶ所を付属ビスM4x16で仮止めして下さい。
- 4) 正確な位置に取り付けられているかを確認してから、確実に固定して下さい。
- 5) オプションのフロントグリルの装着は上部は純正クリップ、下部は下から図のようにドリルで穴を開け付属のM4×16ビスで取付けて下さい。

△注意 ※作業は2名で左右を持って行って下さい。また、ボディにキズがつかない様に注意して下さい。
※バンパースポイラーの取り付けは、全て取り付け位置に合わせてマーキングをして正確な位置にドリル等で穴を開け取り付けして下さい。

	構成部品	数量
FRONT SPOILER	フロントバンパーポイラー本体	1
	M4×16タッピングビス	2
	ネット	1
SIDE STEP	サイドステップ本体(L/R)	各1
	M4×16タッピングビス	14
REAR SKIRT	リアスカート本体	1
	M4×16タッピングビス	6
FRONT GRILL	フロントグリル本体	1
	M4×16タッピングビス	3
FOG LAMP ※オプション	フォグランプ本体	2

FOG LAMP

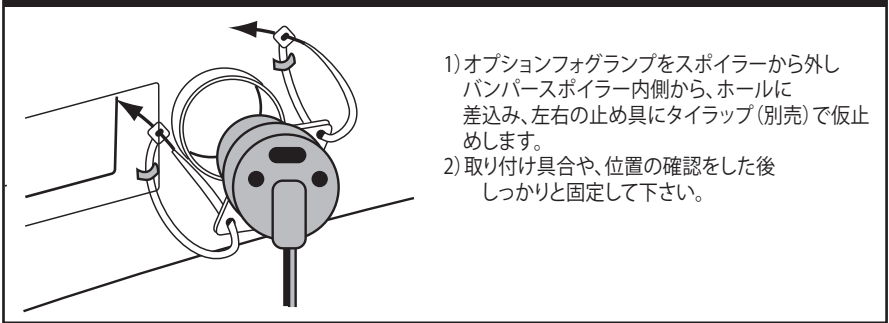

- 1) オプションフォグランプをスポイラーから外しバンパースポイラー内側から、ホールに差込み、左右の止め具にタイラップ(別売)で仮止めます。
- 2) 取り付け具合や、位置の確認をした後しっかりと固定して下さい。

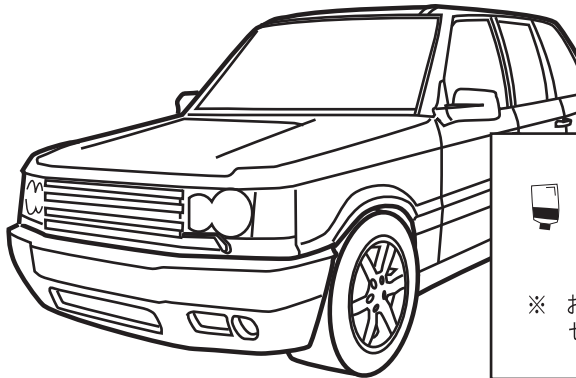

△注意 ※作業は2名で左右を持って行って下さい。また、ボディにキズがつかない様に注意して下さい。
※バンパースポイラーの取り付けは、全て取り付け位置に合わせてマーキングをして正確な位置にドリル等で穴を開け取り付けして下さい。

△注意 ※作業は2名で左右を持って行って下さい。また、ボディにキズがつかない様に注意して下さい。
※バンパースポイラーの取り付けは、全て取り付け位置に合わせてマーキングをして正確な位置にドリル等で穴を開け取り付けして下さい。

SIDE STEP

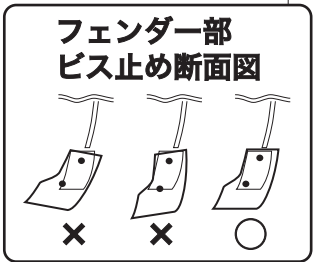
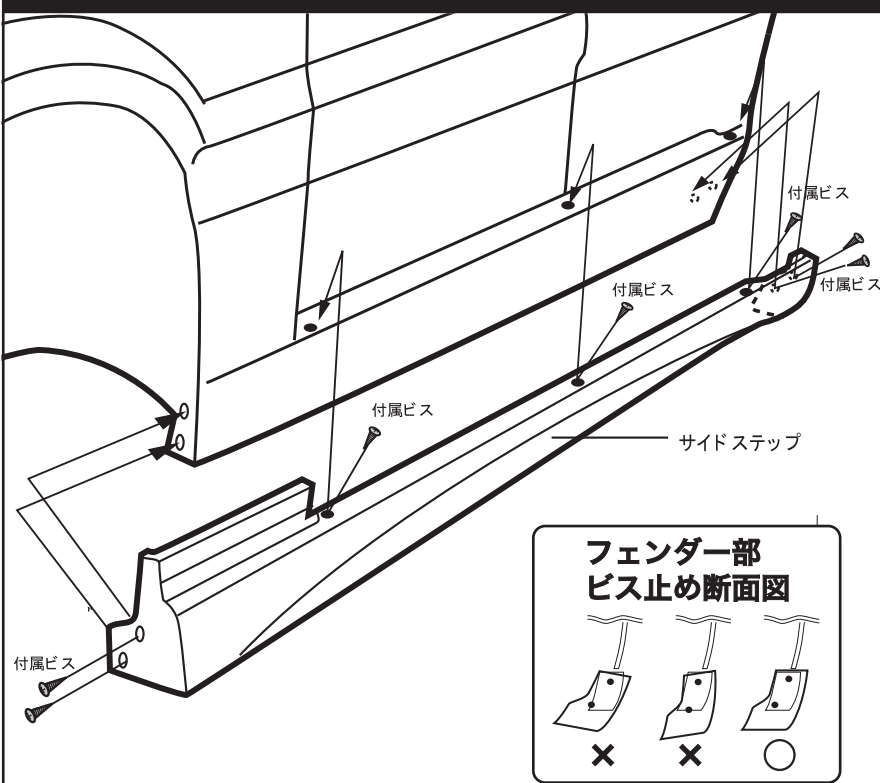

- 1) サイドステップをボディに仮合わせし、フェンダー部前2カ所ステップ部3カ所、フェンダー部後の側面2カ所にドリルで穴を開けて下さい。
- 2) フェンダー部前後2カ所ステップ部3カ所、フェンダー部後の側面2カ所に付属ビスで仮止めします。
- 3) 正確な位置に取り付けられているかを確認してから、確実に固定して下さい。
- 4) 正確な位置に取り付けられているかを確認してから、確実に固定して下さい。

△注意 ※作業は2名で左右を持って行って下さい。また、ボディにキズがつかない様に注意して下さい。
※サイドステップの取り付けは、全て取り付け位置に合わせてマーキングをして正確な位置にドリル等で穴を開け取り付けして下さい。

REAR BUMPER SPOILER

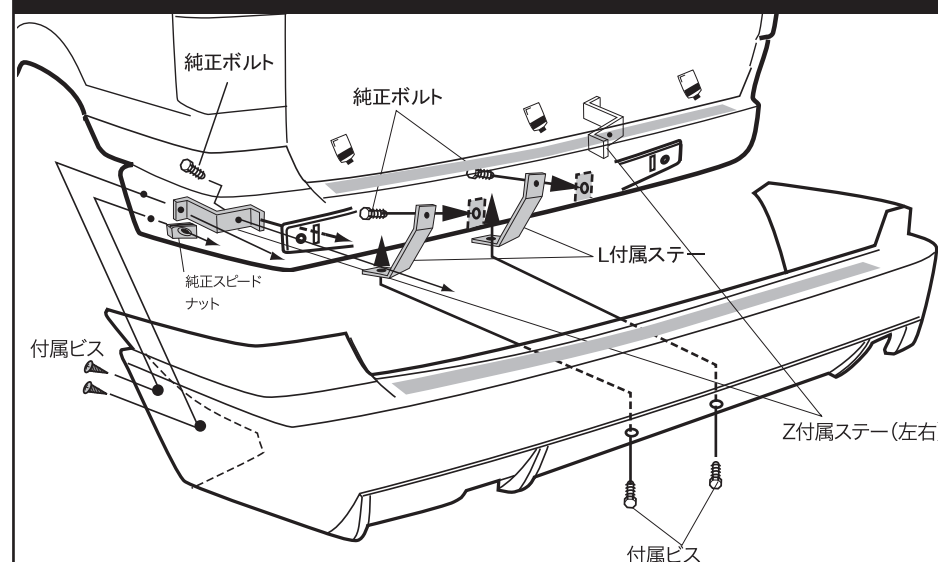

- 1) バンパーをホースメントごと切り離し、バンパーからホースメントを外します。ホースメントのセンターの部品だけをボディに取り付けバンパースポイラーを仮合わせします。
- 2) ホースメント裏側のステーにあわせ付属L型ステーを(左右2ヶ所)を純正ボルトで仮止めして下さい。
- 3) ホースメント左右のステーにあわせ付属Z型ステー(左右2ヶ所)の先を差込み(2ヶ所)純正ボルトで仮止めして下さい。
- 4) 付属L型ステーにバンパースポイラーの取付け穴を利用してマーキングして(下側左右2カ所)にビス用の穴をL型ステーに開けて下さい。又、付属Z型ステーにバンパースポイラーの取付け穴を利用してマーキングして(上側左右2カ所)にビス用の穴をZ型ステーに開けて下さい。
- 5) バンパースポイラーとL型ステーを純正ボルト、付属ビスで仮止めして下さい。(左右2カ所)バンパースポイラー(フェンダー側)とZ型ステーを純正ボルト、付属ビスで仮止めして下さい。(上側左右2カ所)バンパースポイラー(フェンダー側)と純正スピードナットを付属ビスで仮止めして下さい。(下側左右2カ所)
- 6) 正確な位置に取り付けられているかを確認してから、ホースメントとバンパースポイラーの間にコーキングボンド(別売)で接着し、確実に固定して下さい。

△注意 ※作業は2名で左右を持って行って下さい。また、ボディにキズがつかない様に注意して下さい。
※バンパースポイラーの取り付けは、全て取り付け位置に合わせてマーキングをして正確な位置にドリル等で穴を開け取り付けして下さい。