

- ⚠ 注意 ◆塗装前に必ず仮り合わせを行ってください。  
◆取り付け上の不備による不具合及び、塗装後の返品には応じられませんので御注意下さい。

### FRONT LIP SPOILER

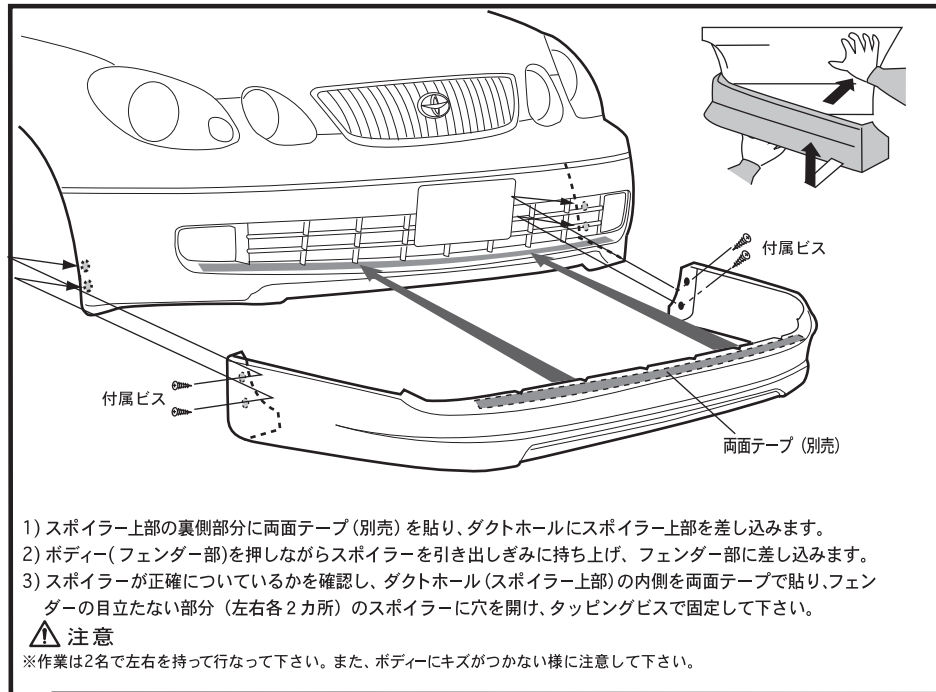

コーキングボンド使用 (別売)  
このマーク部分はコーキングボンドで  
スポイラーとボディのすき間がきれいに  
埋まる様に止めて下さい。

両面テープは別売りとなっています。

- 1) スポイラー上部の裏側部分に両面テープ (別売) を貼り、ダクトホールにスポイラー上部を差し込みます。
- 2) ボディ (フェンダー部) を押しながらスポイラーを引き出しぎみに持ち上げ、フェンダー部に差し込みます。
- 3) スポイラーが正確についているかを確認し、ダクトホール (スポイラー上部) の内側を両面テープで貼り、フェンダーの目立たない部分 (左右各2カ所) のスポイラーに穴を開け、タッピングビスで固定して下さい。

⚠ 注意  
※作業は2名で左右を持って行なって下さい。また、ボディにキズがつかないように注意して下さい。

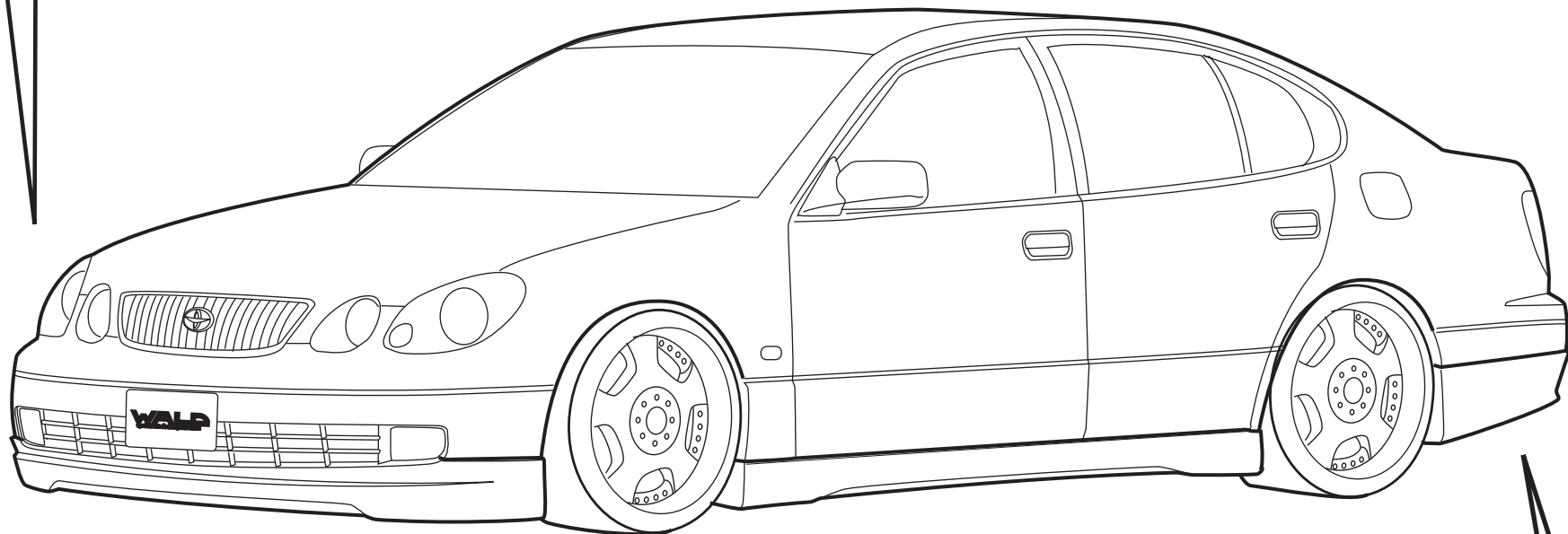

### SIDE SKIRT

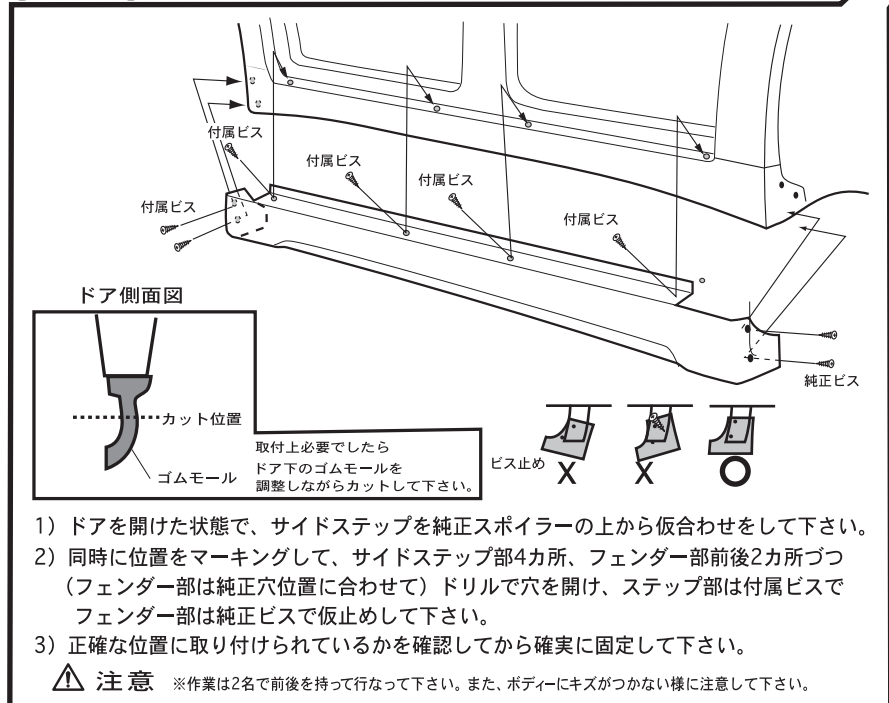

- 1) ドアを開けた状態で、サイドステップを純正スポイラーの上から仮合わせをして下さい。
- 2) 同時に位置をマーキングして、サイドステップ部4カ所、フェンダー部前後2カ所ずつ (フェンダー部は純正穴位置に合わせて) ドリルで穴を開け、ステップ部は付属ビスでフェンダー部は純正ビスで仮止めて下さい。
- 3) 正確な位置に取り付けられているかを確認してから確実に固定して下さい。

⚠ 注意 ※作業は2名で前後を持って行なって下さい。また、ボディにキズがつかないように注意して下さい。

### REAR HALF SPOILER

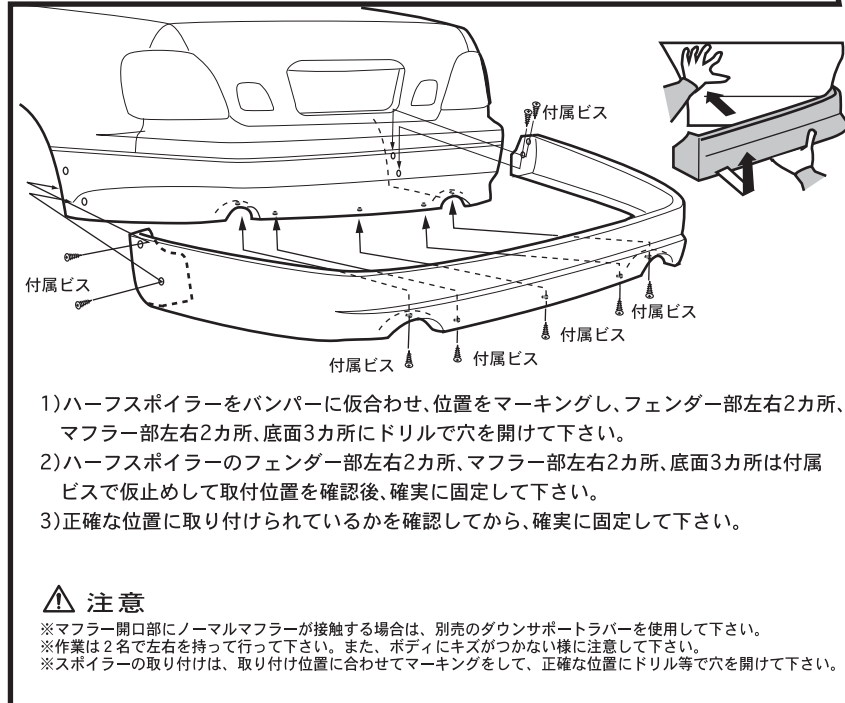

- 1) ハーフスポイラーをバンパーに仮合わせ、位置をマーキングし、フェンダー部左右2カ所、マフラー部左右2カ所、底面3カ所にドリルで穴を開けて下さい。
- 2) ハーフスポイラーのフェンダー部左右2カ所、マフラー部左右2カ所、底面3カ所は付属ビスで仮止めして取付位置を確認後、確実に固定して下さい。
- 3) 正確な位置に取り付けられているかを確認してから、確実に固定して下さい。

⚠ 注意  
※マフラー開口部にノーマルマフラーが接触する場合は、別売のダウンサポートラバーを使用して下さい。  
※作業は2名で左右を持って行って下さい。また、ボディにキズがつかないように注意して下さい。  
※スポイラーの取り付けは、取り付け位置に合わせてマーキングをして、正確な位置にドリル等で穴を開けて下さい。